

Proiettore DLP®

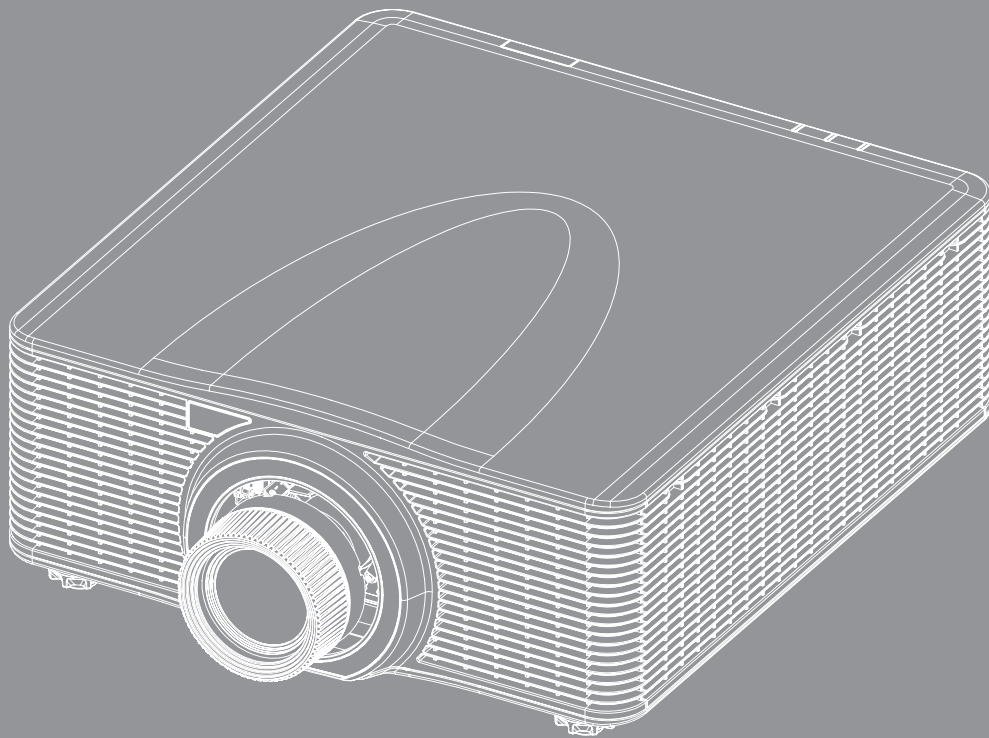

INDICE

SICUREZZA	5
<i>Istruzioni importanti per la sicurezza</i>	5
<i>Distanza di pericolo dell'intensità della luce</i>	6
<i>Informazioni sulla sicurezza delle radiazioni laser</i>	6
<i>Etichette di sicurezza del prodotto</i>	7
<i>Etichette di sicurezza relative al fascio di luce</i>	7
<i>Copyright</i>	8
<i>Clausola di esclusione di responsabilità</i>	8
<i>Riconoscimento dei marchi di fabbrica</i>	8
<i>FCC</i>	8
<i>Dichiarazione di conformità per i Paesi della Comunità Europea</i>	9
<i>RAEE</i>	9
INTRODUZIONE	10
<i>Contenuti della confezione</i>	10
<i>Accessori standard</i>	10
<i>Accessori optional</i>	11
<i>Descrizione del prodotto</i>	12
<i>Collegamenti</i>	13
<i>Tastierino</i>	14
<i>Telecomando</i>	15
CONFIGURAZIONE E INSTALLAZIONE	16
<i>Installazione dell'obiettivo di proiezione</i>	16
<i>Regolazione della posizione del proiettore</i>	18
<i>Regolazione dell'allineamento</i>	20
<i>Utensili necessari</i>	20
<i>Impostazione della modalità Avvio del proiettore</i>	20
<i>Esecuzione della regolazione dell'allineamento</i>	20
<i>Funzionamento dell'utensile di allineamento BX-CTA17</i>	23
<i>Collegamento delle sorgenti al proiettore</i>	25
<i>Regolazione dell'immagine del proiettore</i>	26
<i>Configurazione telecomando</i>	27
USO DEL PROIETTORE	30
<i>Accensione/spegnimento del proiettore</i>	30
<i>Selezione di una sorgente di ingresso</i>	31
<i>Navigazione sul menù e funzioni</i>	32
<i>Struttura del menu OSD</i>	33
<i>Menu Immagine</i>	48
<i>Modalità immagine</i>	48
<i>Gamma dinamica</i>	49



Luminosità.....	49
Contrasto.....	49
Nitidezza.....	49
Gamma.....	49
Contrasto dinamico	50
Imp. colore.....	50
Colore parete.....	51
Configurazione 3D.....	51
Salva per ut.	53
Applica a utente.....	53
Reset.....	53
Menu Display.....	54
Proporzioni	54
Zoom digitale.....	54
Correzione geometrica	55
Maschera bordi.....	57
Sospendi schermata.....	57
Schemi test.....	57
PIP/PBP.....	58
Reset.....	59
Menu Impostazioni di ingresso.....	60
Sorgente automatica	60
Risinc. rapida.....	60
Risinc. rapida.....	60
Regolazione latenza.....	60
Ingresso di backup	60
HDMI	61
Reset.....	61
Menu Configurazione dispositivo.....	62
Lingua.....	62
Proiezione	62
Impostazioni obiettivo.....	62
Pianifica.....	64
Data e ora.....	66
Imp. alim.....	67
Imp. sorg. lum.....	67
Otturatore	68
Sicurezza.....	68
OSD.....	68
Configurazione logo	69
Retroilluminazione.....	69
Altitudine elevata.....	69
Dati utente.....	69
Aggiorn. sistema (FOTA).....	69
Reset.....	69
Menu Comunicazione.....	70
ID proiett.....	70
Configurazione telecomando.....	70
Configurazione di rete	71
Notifica e-mail.....	71
Controllo.....	71

<i>Velocità trasferimento</i>	72
<i>Reset</i>	72
<i>Uso del pannello di controllo web</i>	73
<i>Uso del comando RS232 tramite Telnet</i>	76
<i>Menu Info</i>	76

ULTERIORI INFORMAZIONI 77

<i>Risoluzioni compatibili</i>	77
<i>Dimensioni immagine e distanza di proiezione</i>	91
<i>Installazione su soffitto</i>	94
<i>Dimensioni del proiettore</i>	94
<i>Informazioni sul supporto a soffitto</i>	94
<i>Codici remoti IR</i>	95
<i>Risoluzione dei problemi</i>	97
<i>Indicatori LED di stato</i>	98
<i>Specifiche</i>	99
<i>Informazioni di controllo distorsione manuale</i>	100
<i>Sedi dell'azienda Optoma</i>	103

SICUREZZA

	Il simbolo del fulmine, all'interno di un triangolo equilatero, è inteso per avvisare l'utente della presenza di "tensioni pericolose" non isolate all'interno del prodotto, che possono essere di potenza tale da costituire un pericolo di elettrocuzione per le persone.
	Il punto esclamativo inserito in un triangolo equilatero indica all'utente la presenza di importanti istruzioni relative al funzionamento e alla manutenzione (riparazione) nella documentazione acclusa all'apparecchio.

Attenersi a tutte le avvertenze, precauzioni ed istruzioni per la manutenzione consigliate nel presente manuale dell'utente.

Istruzioni importanti per la sicurezza

- Non ostruire le fessure di ventilazione. Per garantire un funzionamento affidabile del proiettore e per proteggerlo dal surriscaldamento, si consiglia di installare l'apparecchio in un punto in cui la ventilazione non venga bloccata. Ad esempio, non collocare il proiettore su una superficie ingombra. Non collocare il proiettore in luoghi confinati come librerie o mobili che limitano la ventilazione.
- Per ridurre il rischio d'incendi e/o di elettrocuzioni non esporre il proiettore a pioggia o umidità. Non installare vicino a sorgenti di calore tipo radiatori, valvole o regolatori di calore, fornelli, stufe o altri apparati che producono calore (amplificatori inclusi).
- Non lasciare che oggetti o liquidi penetrino nel proiettore. Essi potrebbero entrare in contatto con punti di tensione pericolosi e provocare incendi o scosse elettriche.
- Non usare l'unità nelle seguenti condizioni:
 - In luoghi estremamente caldi, freddi o umidi.
 - (i) Assicurarsi che la temperatura ambientale sia compresa tra 0°C e 40°C (32°F e 104°F)
 - (ii) L'umidità relativa è tra 10% e 85%
 - In aree suscettibili a polvere e sporcizia eccessiva.
 - Vicino a qualsiasi apparecchiatura che generi un forte campo magnetico.
 - Alla luce diretta del sole.
- Non usare l'unità se è stata danneggiata fisicamente o se è stata usata in modo non appropriato. I danni/abusi fisici sono i seguenti (senza limitazione a questi):
 - L'unità è stata fatta cadere.
 - Il cavo d'alimentazione o la spina è danneggiata.
 - Sul proiettore è stato versato del liquido.
 - Il proiettore è stato esposto a pioggia o umidità.
 - Qualcosa è caduto all'interno del proiettore, oppure qualcosa al suo interno si è allentato.
- Non collocare il proiettore su una superficie instabile. Il proiettore potrebbe cadere, causando lesioni o danni al proiettore stesso.
- Non bloccare la luce che fuoriesce dal proiettore quando è in funzione. La luce riscalda l'oggetto, sciogliendolo, e causando ustioni o incendi.
- Non aprire o smontare il prodotto perché si possono subire scosse elettriche.
- Non tentare di aggiustare da soli il proiettore. L'apertura e la rimozione delle coperture può esporre al contatto con parti in cui sono presenti voltaggi pericolosi o ad altri rischi. Prima di inviare il proiettore per la riparazione, contattare Optoma.
- Fare riferimento alle etichette apposte sul proiettore per gli avvisi sulla sicurezza.
- L'unità deve essere riparata esclusivamente da personale autorizzato.
- Usare solamente attacchi/accessori specificati dal produttore.
- Non guardare nell'obiettivo del proiettore durante l'uso. La luce abbagliante può danneggiare gli occhi.
- Spegnerne e staccare la spina dalla presa di corrente prima di pulire il prodotto.
- Usare un panno morbido inumidito con un detergente neutro per pulire le coperture del proiettore. Non usare detersivi abrasivi, cere o solventi per pulire l'unità.

- Scollegare la spina dalla presa di corrente CA se il prodotto non è usato per periodi prolungati.
- Non installare il proiettore in luoghi in cui potrebbe essere soggetto a vibrazioni o urti.
- Non toccare l'obiettivo con le mani nude.
- Non pulire l'obiettivo del proiettore quando è acceso. Qualsiasi danno derivante da ciò annulla la garanzia.
- Rimuovere le batterie dal telecomando prima di conservarlo. Se si lasciano le batterie nel telecomando per lunghi periodi di tempo, potrebbero presentare perdite.
- Non utilizzare o riporre il proiettore in luoghi in cui potrebbe essere presente fumo causato da olio o sigarette, in quanto potrebbe influire negativamente sulla qualità delle prestazioni del proiettore.
- Attenersi alla corretta installazione dell'orientamento del proiettore in quanto un'installazione non standard potrebbe influire sulle prestazioni del proiettore.
- Utilizzare una presa e/o un dispositivo di protezione contro le sovratensioni in quanto le interruzioni e gli sbalzi di corrente possono DANNEGGIARE i dispositivi.
- Avvertenza: Non rimuovere il piedino di messa a terra delle spine di alimentazione. Questo apparecchio è dotato di una spina di alimentazione tripolare con messa a terra. Questa spina si adatta solamente a prese di rete con messa a terra. Questa è una funzione di sicurezza. Se non risulta possibile inserire la spina nella presa di rete, rivolgersi ad un elettricista.
- Avvertenza: Questo apparecchio è dotato di una spina di alimentazione tripolare con messa a terra. Non rimuovere il dentello di messa a terra della spina. Questa spina si adatta solamente a prese di tipo con messa a terra. Questa è una funzione di sicurezza. Se non risulta possibile inserire la spina nella presa di rete, rivolgersi ad un elettricista.

Distanza di pericolo dell'intensità della luce

Questo prodotto è classificato come PRODOTTO LASER CLASSE 1 - GRUPPO DI RISCHIO 2 in conformità a IEC 60825-1:2014 ed è conforme anche alle normative 21 CFR 1040.10 e 1040.11, ad eccezione della conformità come Gruppo di rischio 2 LIP come definito in IEC 62471-5:Ed. 1.0. Per ulteriori informazioni, vedere la normativa Laser Notice No. 57, dell'8 maggio 2019.

Se impostato con obiettivi BX-CTA13 (rapporto di proiezione superiore a 2,92), questo proiettore può diventare Prodotto laser Classe 1 - Gruppo di rischio 3 (RG3); con un altro obiettivo (rapporto di proiezione inferiore a 2,92), questo proiettore può diventare Prodotto laser Classe 1 - Gruppo di rischio 2 (RG2) in conformità a IEC 60825-1:2014 e IEC 62471-5:2015, e anche approvare una varianza ai sensi di 21 CFR 1010.4 per RG3 LIP in base alla classificazione e ai requisiti per LIP (Laser Illuminated Projector) (Laser Notice No. 57).

Obiettivo del proiettore	Rapporto di proiezione	Classificazione e requisiti per LIP (Laser Illuminated Projector)	
• BX-CAA01/ BX-CTA01	• 0,95-1,22	• HD: N/D	<ul style="list-style-type: none"> • IEC 62471-5: 2015 • IEC 60825-1: 2014 • PRODOTTO LASER CLASSE 1 GRUPPO DI RISCHIO 2
• BX-CAA03/ BX-CTA03	• 1,52-2,92		
• BX-CAA06/ BX-CTA06	• 1,22-1,52		
• BX-CTA15	• 0,75-0,95		
• BX-CTA16	• 0,361 (120")		
• BX-CTA17	• 0,65-0,75		

Obiettivo del proiettore	Rapporto di proiezione	Classificazione e requisiti per LIP (Laser Illuminated Projector)	
• BX-CTA13	• 2,9-5,5	• HD: 2,55 metri	<ul style="list-style-type: none"> • IEC 62471-5: 2015 • IEC 60825-1: 2014 • PRODOTTO LASER CLASSE 1 GRUPPO DI RISCHIO 3

Informazioni sulla sicurezza delle radiazioni laser

Per garantire un funzionamento sicuro, leggere tutte le precauzioni di sicurezza del laser prima di installare e utilizzare il proiettore.

- Questo proiettore è un prodotto laser Classe 1 di IEC/EN 60825-1:2014 e gruppo di rischio 2 con i requisiti di IEC 62471-5:2015.
- Questo proiettore utilizza laser ad altissima luminosità. Non fissare direttamente il fascio di luce, poiché la luminosità estremamente elevata potrebbe causare danni permanenti agli occhi. (Gruppo di rischio 2 di IEC 62471-5:2015).

- Non è consentita l'esposizione diretta al fascio. (Gruppo di rischio 3 di IEC 62471-5:2015).
- Questo prodotto non è destinato a uso domestico.
- Da questo prodotto possono essere emesse radiazioni ottiche possibilmente pericolose.
- Il proiettore dispone di un modulo laser Classe 4 integrato. Non tentare mai di smontare o modificare il modulo laser.
- Qualsiasi operazione o regolazione non specificatamente indicata dal manuale dell'utente crea il rischio di esposizione a radiazioni laser pericolose.
- Non fissare il raggio quando il proiettore è acceso. Quando si accende il proiettore, assicurarsi che nessuno entro la gamma di proiezione guardi l'obiettivo.
- Osservare le procedura di controllo, regolazione o funzionamento per evitare danni o lesioni dovuti all'esposizione a radiazioni laser.
- Le istruzioni per l'assemblaggio, il funzionamento e la manutenzione includono chiare avvertenze per evitare la possibile esposizione a radiazioni laser pericolose.
- Si consiglia di installare questo proiettore sopra la portata dei bambini.
- Si avvisa di sorvegliare i bambini e non permettere loro di fissare il raggio del proiettore a qualsiasi distanza dal proiettore.
- Si avvisa di prestare cautela quando si usa il telecomando per avviare il proiettore davanti all'obiettivo del proiettore.
- Si avvisa l'utente di evitare l'uso di ausili ottici come binocoli o telescopi entro la portata del raggio.

Etichette di sicurezza del prodotto

Etichette di sicurezza relative al fascio di luce

Immagine dell'etichetta



Descrizione dell'etichetta

“AVVERTENZA: MONTARE SOPRA LA PORTATA E LA VISTA DEI BAMBINI.”
 Si consiglia l'uso di un supporto a soffitto con questo prodotto per collocarlo sopra la visuale dei bambini.
 Avvertenza aggiuntiva contro l'esposizione degli occhi per esposizioni ravvicinate inferiori a 1 m.



Variatione laser FDA (solo proiettori USA)



Questo prodotto è classificato come Prodotto laser Classe 1 - Gruppo di rischio 2 in conformità a IEC 60825-1:2014 ed è conforme anche alle normative 21 CFR 1040.10 e 1040.11 come Gruppo di rischio 2, LIP (Laser Illuminated Projector) come definito in IEC 62471-5:Ed.1.0. Per ulteriori informazioni, vedere la normativa Laser Notice No. 57, dell'8 maggio 2019.



Questo proiettore può diventare un prodotto del Gruppo di rischio 3 quando è installato un obiettivo intercambiabile con rapporto di proiezione superiore a 2,92. Fare riferimento al manuale per l'elenco degli obiettivi e la distanza di pericolo prima del funzionamento. Tali combinazioni di proiettore e obiettivo sono destinate esclusivamente all'uso professionale e non sono destinate all'uso da parte dei consumatori.

Non per uso domestico.
 Non è consentita l'esposizione diretta al fascio, in quanto può causare lesioni alla retina nella parte posteriore dell'occhio.
 Come con qualsiasi fonte di luce intensa, non fissare il fascio, RG2 IEC 62471-5:2015

Copyright

Questa pubblicazione, incluse tutte le fotografie, le illustrazioni e il software, è protetta dalle leggi internazionali sul copyright, con tutti i diritti riservati. Né il presente manuale né altri materiali qui contenuti possono essere riprodotti senza il consenso scritto dell'autore.

© Copyright 2022

Clausola di esclusione di responsabilità

Le informazioni di questo documento sono soggette a cambiamenti senza preavviso. Il produttore non si assume alcuna responsabilità né offre garanzie rispetto ai contenuti del presente documento ed in particolare non concede alcuna garanzia implicita di commerciabilità o idoneità a scopi specifici. Il produttore si riserva il diritto di rivedere e di modificare periodicamente i contenuti di questa pubblicazione, senza alcun obbligo da parte sua di avvisare o notificare chiunque di tali revisioni o modifiche.

Riconoscimento dei marchi di fabbrica

Kensington è un marchio registrato negli Stati Uniti della ACCO Brand Corporation, con registrazioni rilasciate e applicazioni in corso di registrazione in altri Paesi del mondo.

HDMI, il logo HDMI e High-Definition Multimedia Interface sono marchi o marchi registrati di HDMI Licensing LLC negli Stati Uniti ed in altri Paesi.

DLP®, DLP Link e il logo DLP sono marchi registrati di Texas Instruments e BrilliantColor™ è un marchio di Texas Instruments.

HDBaseT™ e il logo HDBaseT Alliance sono marchi registrati di HDBase T Alliance.

Tutti gli altri nomi di prodotti utilizzati in questo manuale sono proprietà dei rispettivi proprietari e sono riconosciuti.

FCC

Questo dispositivo è stato controllato e ritenuto conforme ai limiti di un apparecchio digitale di Classe A, in conformità all'articolo 15 delle norme FCC. Questi limiti sono stati determinati per poter garantire una protezione ragionevole da interferenze nocive nel caso di installazioni residenziali. Questo dispositivo genera, utilizza e può irradiare energia di frequenza radio e, se non è installato ed utilizzato in accordo alle istruzioni date, può causare interferenze dannose alle comunicazioni radio.

Non vi è tuttavia garanzia che non si verifichino interferenze in un'installazione particolare. Se questo dispositivo provoca interferenze dannose alla ricezione radiofonica o televisiva, che possono essere determinate accendendo o spegnendo il dispositivo, l'utente è incoraggiato a cercare di correggere l'interferenza adottando una o più delle seguenti misure:

- Riorientare o ricollocare l'antenna ricevente.
- Aumentare la distanza tra l'attrezzatura e l'antenna.
- Collegare l'attrezzatura ad una presa di corrente su di un circuito diverso da quello a cui è collegata l'antenna.
- Consultare il rivenditore o un tecnico specializzato radio / TV per aiuto.

Avviso: Cavi schermati

Tutti i collegamenti ad alti dispositivi di computazione devono essere eseguiti usando cavi schermati per mantenere la conformità con le normative FCC.

Attenzione

Cambiamenti o modifiche non espressamente approvati dal produttore, possono annullare l'autorità all'uso da parte dell'utente di questo proiettore, che è garantita dalla FCC (Federal Communications Commission).

Condizioni operative

Questo dispositivo è conforme all'articolo 15 delle norme FCC. Il funzionamento è soggetto alle due seguenti condizioni:

1. Questo dispositivo non può provocare interferenze dannose.
2. Questo dispositivo deve accettare tutte le interferenze ricevute, incluse le interferenze che possono provocare operazioni indesiderate.

Avviso: Utenti canadesi

Questo apparato digitale di Classe A è conforme alla Normativa Canadese ICES-003.

Remarque à l'intention des utilisateurs canadiens

Cet appareil numérique de la classe A est conforme à la norme NMB-003 du Canada.

Dichiarazione di conformità per i Paesi della Comunità Europea

- Direttiva 2014/30/EU sulla Compatibilità Elettromagnetica (emendamenti inclusi)
- Direttiva 2014/35/EU sui bassi voltaggi
- Direttiva sulle apparecchiature radio 2014/53/UE (se il prodotto dispone di funzione RF)
- Direttiva RoHS 2011/65/UE

RAEE



Istruzioni sullo smaltimento

Non smaltire questo dispositivo elettronico nei rifiuti urbani. Per ridurre l'inquinamento ed assicurare la più alta protezione dell'ambiente globale, riciclare questo dispositivo.

INTRODUZIONE

Contenuti della confezione

Disimballare con cura e verificare che il proiettore sia dotato di tutti gli accessori standard mostrati di seguito. Alcuni accessori potrebbero non essere disponibili in base al modello di proiettore, alle specifiche e all'area geografica. La scheda della garanzia è fornita solo in zone specifiche. Controllare il luogo presso cui si è effettuato l'acquisto o consultare il rivenditore per ulteriori informazioni.

Accessori standard

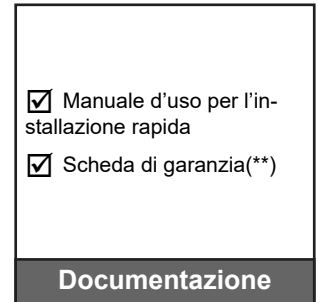
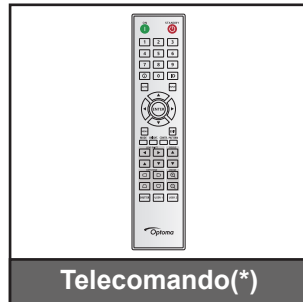

Nota:

- (*) Il telecomando richiede due batterie AAA. Per ulteriori informazioni, vedere Inserimento/ sostituzione delle batterie a pagina 27.
- (**) Per informazioni sulla garanzia Europea, visitare il sito www.optoma.com.



Eeguire la scansione del codice QR della garanzia OPAM o visitare il seguente URL:
<https://www.optoma.com/us/support/warranty-and-return-policy/>



Eeguire la scansione del codice QR o visitare il seguente URL:
<https://www.optoma.com/support/download>

INTRODUZIONE

Accessori optional

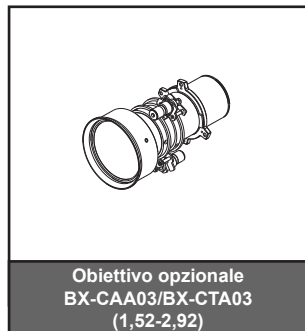
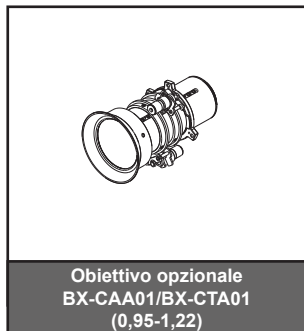

Nota: Gli accessori potrebbero variare in base al modello, alle specifiche e alla regione.

INTRODUZIONE

Descrizione del prodotto

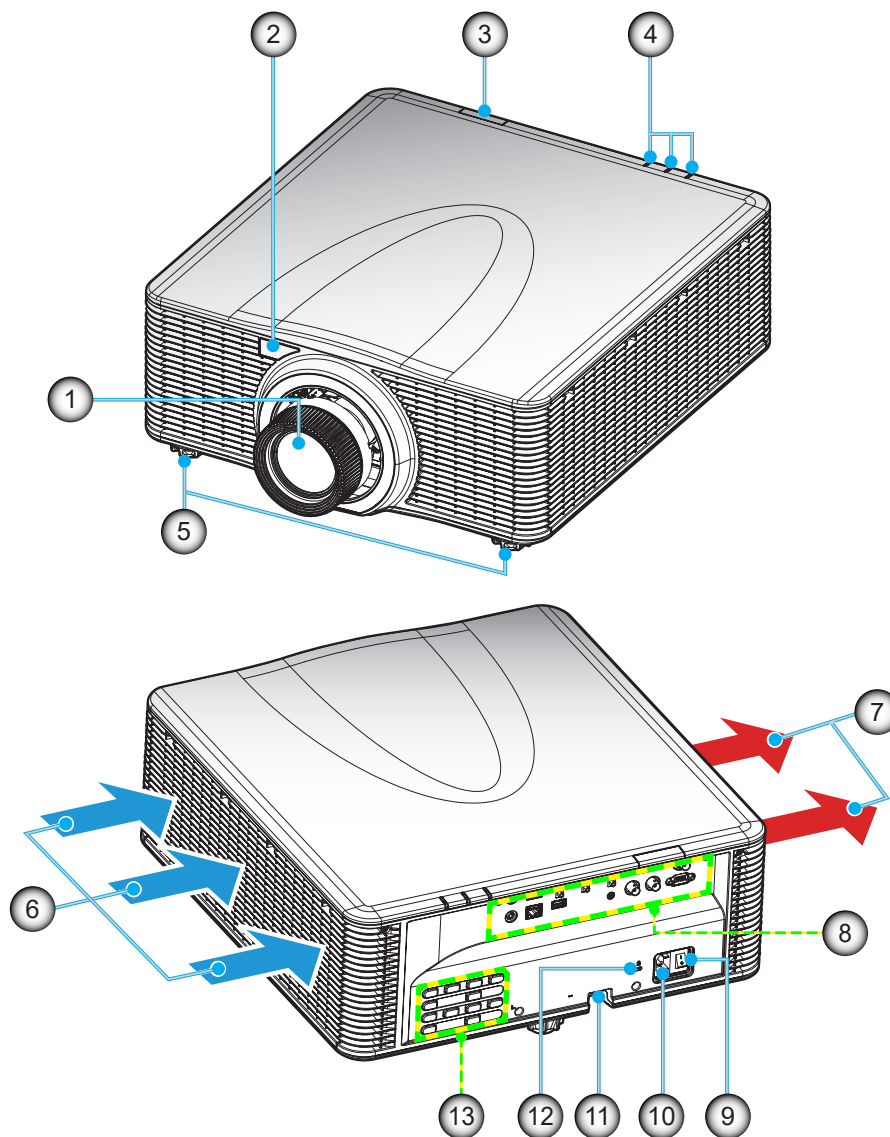

N.	Voce	N.	Voce
1.	Obiettivo	8.	Ingresso/uscita
2.	Ricevitore IR anteriore	9.	Interruttore di alimentazione
3.	Ricevitore IR superiore	10.	Presa di alimentazione
4.	Indicatori LED di stato	11.	Barra di protezione
5.	Piedino di regolazione dell'inclinazione	12.	Dispositivo di sicurezza Kensington™
6.	Ventilazione (presa d'aria)	13.	Tastierino
7.	Ventilazione (uscita dell'aria)		

Nota: Non ostruire le prese d'aria di ingresso o uscita del proiettore.

INTRODUZIONE

Collegamenti

Pannello I/O posteriore

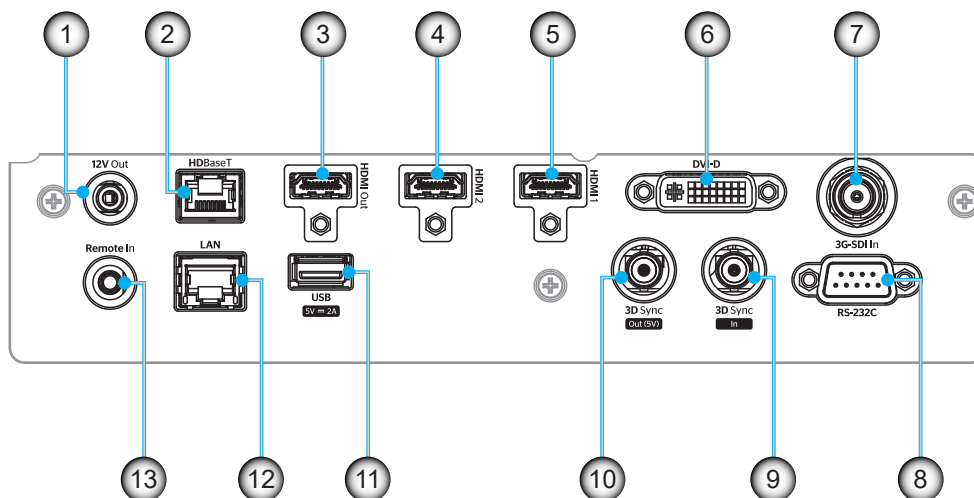

N.	IO	Tipo	Cavo	Esempio di dispositivo
1.	12V OUT	Porta IO	Cavo 12 V	Materiale
2.	HDBaseT	Segnale di ingresso	Cavo RJ-45	Decodificatore HDBaseT
3.	HDMI OUT	Uscita	Cavo HDMI	Schermo, Proiettore, Display
4.	HDMI 2 IN	Segnale di ingresso	Cavo HDMI	Materiale
5.	HDMI 1 IN	Segnale di ingresso	Cavo HDMI	Materiale
6.	DVI-D	Segnale di ingresso	Cavo DVI-D	Materiale
7.	3G-SDI IN	Segnale di ingresso	Cavo 3G-SDI	Dispositivo di segnale 3G-SDI
8.	RS-232C	Porta IO	Cavo RS-232C	Materiale
9.	3D SYNC IN	Porta IO	Cavo 3D SYNC	Dispositivo di segnale 3D
10.	3D SYNC OUT	Porta IO	Cavo 3D SYNC	Emettitore 3D
11.	USB TIPO A	Porta IO	Cavo USB	Solo per alimentazione
12.	ETHERNET	Porta IO	Cavo RJ-45	Dispositivo, Internet
13.	REMOTE IN	Porta IO	Cavo TRS	Telecomando

Nota: La USB è solo per alimentazione (5 V; 2A).

INTRODUZIONE

Tastierino

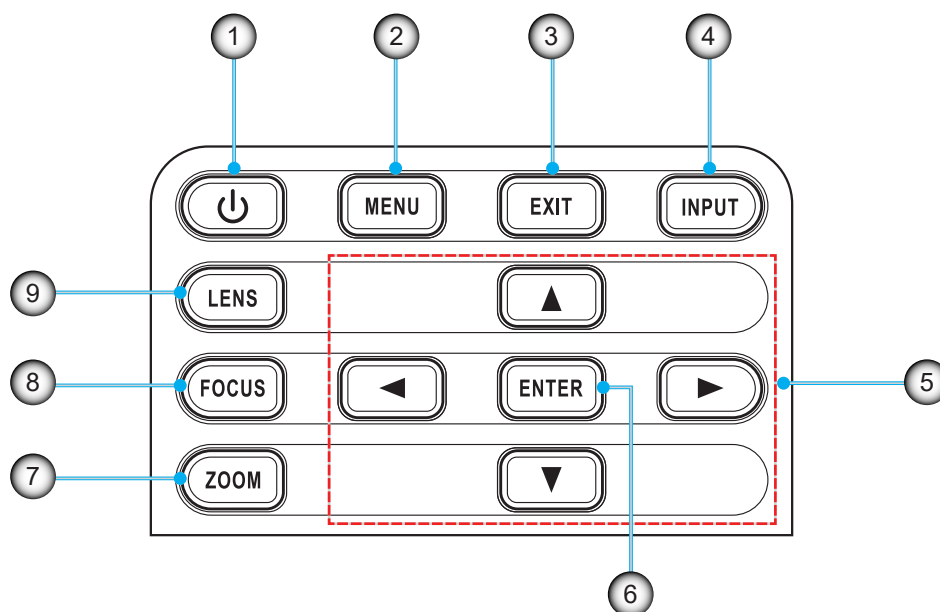

N.	Voce	N.	Voce
1.	Tasto di alimentazione	6.	INVIO
2.	MENU	7.	ZOOM
3.	ESCI	8.	FUOCO
4.	INGRESSO	9.	OBIETTIVO
5.	Tasti freccia		

INTRODUZIONE

Telecomando

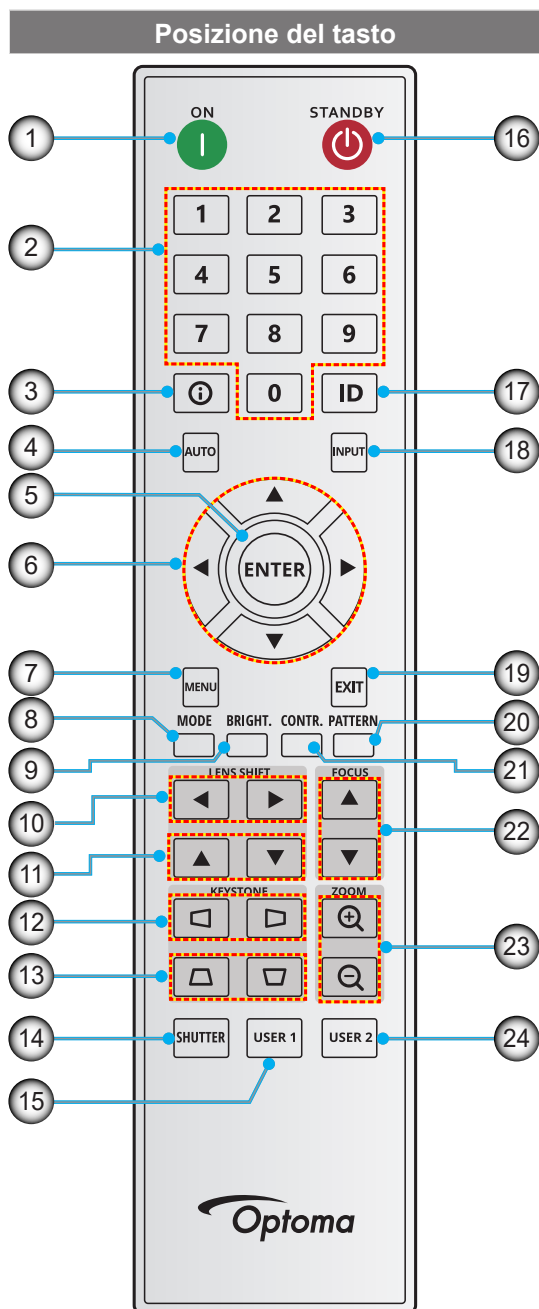

N.	Tasto	Funzione
1.	Accensione	Accendere il proiettore.
2.	Tasti numerici	Numeri di ingresso (0- 9)
3.	Info	Visualizzare informazioni sull'immagine sorgente.
4.	Auto	Sincronizzare automaticamente il proiettore su una sorgente di ingresso.
5.	Invio	Confermare una selezione.
6.	Tasti freccia	Utilizzare i tasti freccia per navigare tra i menu o selezionare le impostazioni appropriate.
7.	Menù	Mostrare il menu principale sullo schermo.
8.	Modalità	Premere per selezionare la modalità di visualizzazione preimpostata.
9.	Lumin. (luminosità)	Impostare la luminosità delle immagini.
10.	Spostamento dell'obiettivo (orizzontale)	Regolare la posizione dell'immagine orizzontalmente.
11.	Spostamento dell'obiettivo (verticale)	Regolare la posizione dell'immagine verticalmente.
12.	Correzione (orizzontale)	Regolare l'immagine di correzione orizzontalmente.
13.	Correzione (verticale)	Regolare l'immagine di correzione verticalmente.
14.	Otturatore	Attivare/disattivare momentaneamente lo schermo (Esclusione AV)
15.	Utente 1	Premere per assegnare funzioni personalizzate. Per ulteriori informazioni, vedere la guida dell'utente.
16.	Standby	Spegnere il proiettore.
17.	ID	Impostare l'indirizzo del proiettore.
18.	Ingresso	Selezionare manualmente della sorgente di ingresso.
19.	Esci	Tornare al menu precedente.
20.	Pattern	Visualizzare gli schemi test.
21.	Contr. (Contrasto)	Impostare il contrasto delle immagini.
22.	Fuoco	Regolare la messa a fuoco dell'immagine.
23.	Ingrandimento/ Riduzione	Regolare le dimensioni dell'immagine.
24.	Utente 2	Premere per assegnare funzioni personalizzate. Per ulteriori informazioni, vedere la guida dell'utente.

CONFIGURAZIONE E INSTALLAZIONE

Installazione dell'obiettivo di proiezione

Prima di configurare il proiettore, installare l'obiettivo di proiezione sul proiettore.

在安装或替换镜头前，关掉投影机的电源。

在镜头安装联接过程中，避免使用遥控器或投影机按键板的按钮调节侧平移镜头或缩放/聚焦。

Before installing or replacing the lens, switch off the power to the projector.

Avoid using the remote control or projector keypad button to adjust the lens shift or zoom/focus while the lens attachment process is carried out.

IMPORTANTE!

- *Prima di installare o sostituire l'obiettivo, assicurarsi che l'interruttore di alimentazione del proiettore sia spento.*
- *Durante l'installazione dell'obiettivo, non regolare lo spostamento dell'obiettivo, lo zoom o la messa a fuoco con il telecomando o il tastierino del proiettore.*
- *Per evitare danni all'obiettivo ed evitare lesioni personali, non pulire l'obiettivo del proiettore quando è acceso. Qualsiasi danno derivante da ciò annulla la garanzia.*

Procedura:

1. Ruotare il copriobiettivo in senso antiorario. Quindi, rimuovere il copriobiettivo.

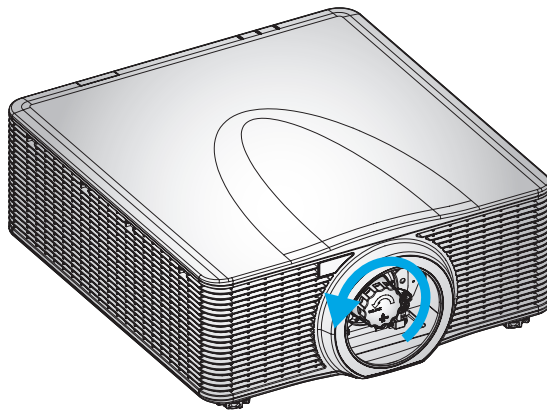

2. Installare l'obiettivo nel proiettore.

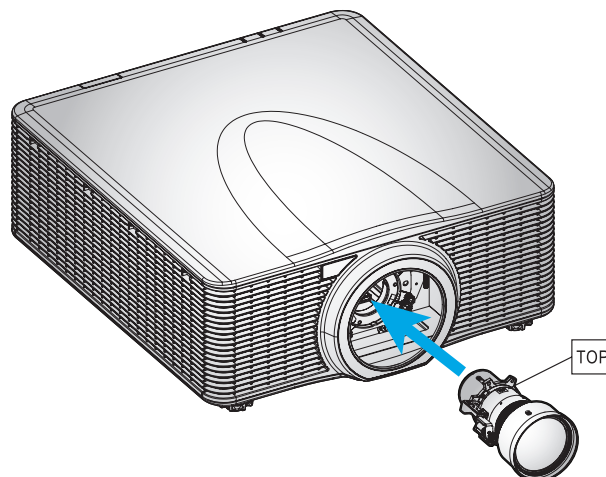

CONFIGURAZIONE E INSTALLAZIONE

3. Ruotare l'obiettivo in senso orario per bloccarlo.

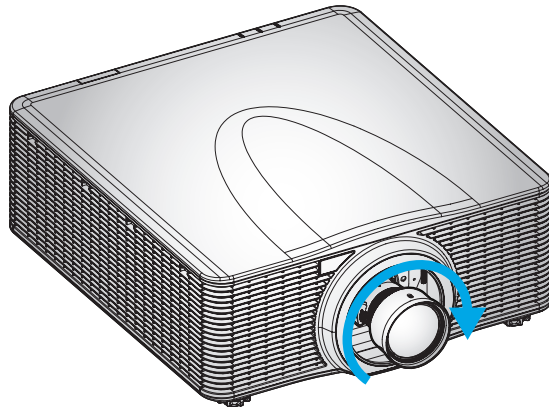

4. Installare saldamente la ghiera dell'obiettivo.

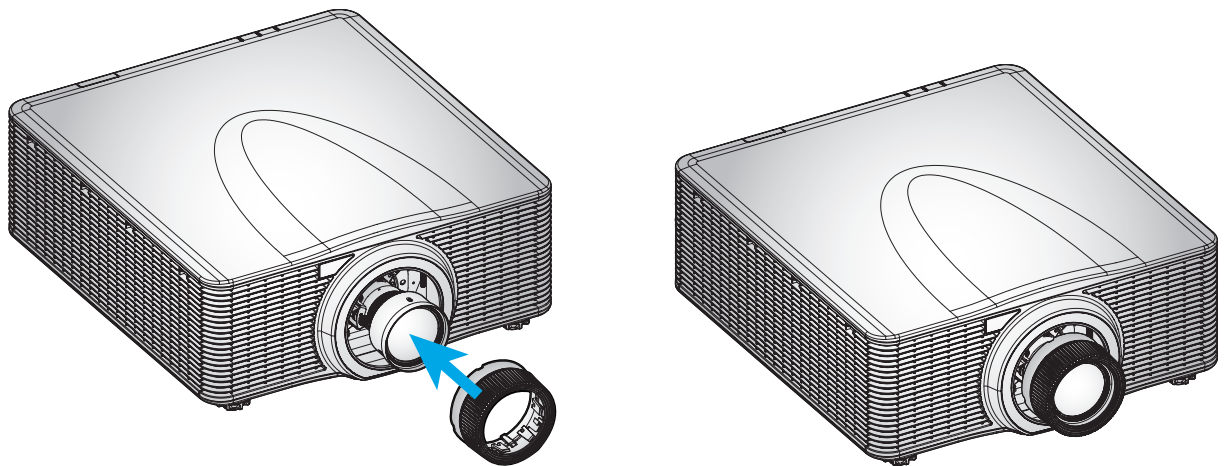

Nota: Rimuovere l'obiettivo in ordine inverso.

CONFIGURAZIONE E INSTALLAZIONE

Regolazione della posizione del proiettore

Quando si seleziona una posizione del proiettore, considerare le dimensioni e la forma dello schermo, la posizione delle prese di rete e la distanza tra il proiettore e il resto dell'apparecchiatura. Seguire queste linee guida generali:

- Collocare il proiettore su una superficie piatta con la giusta inclinazione rispetto allo schermo.
- Collocare il proiettore alla distanza voluta dallo schermo. La distanza dall'obiettivo del proiettore allo schermo, l'impostazione dello zoom e il formato video determinano le dimensioni dell'immagine proiettata.
- Funzionamento con orientamento a 360 gradi

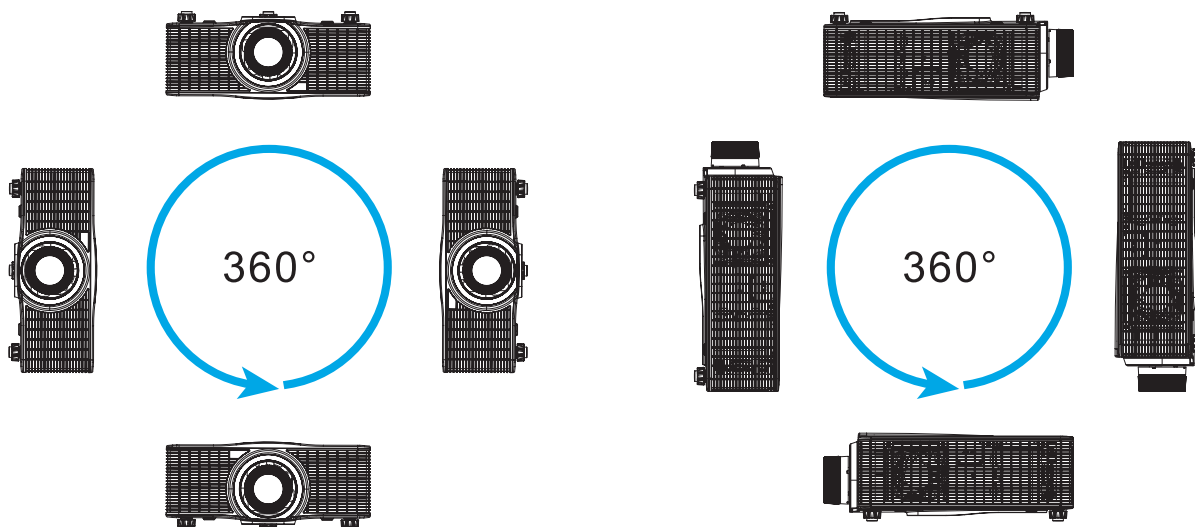

- Per installazioni con supporto a soffitto, assicurarsi di lasciare 30 mm tra il supporto a soffitto e le prese d'aria inferiori del proiettore.

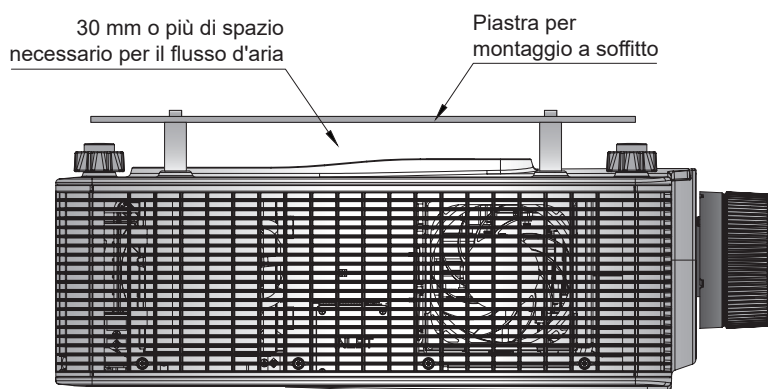

CONFIGURAZIONE E INSTALLAZIONE

- Lasciare uno spazio adeguato intorno al proiettore è fondamentale per la circolazione dell'aria e il raffreddamento. Per installazioni a 360° e proiettori multipli, assicurarsi di lasciare uno spazio di almeno 1000 mm intorno alle prese d'aria e all'uscita del proiettore.

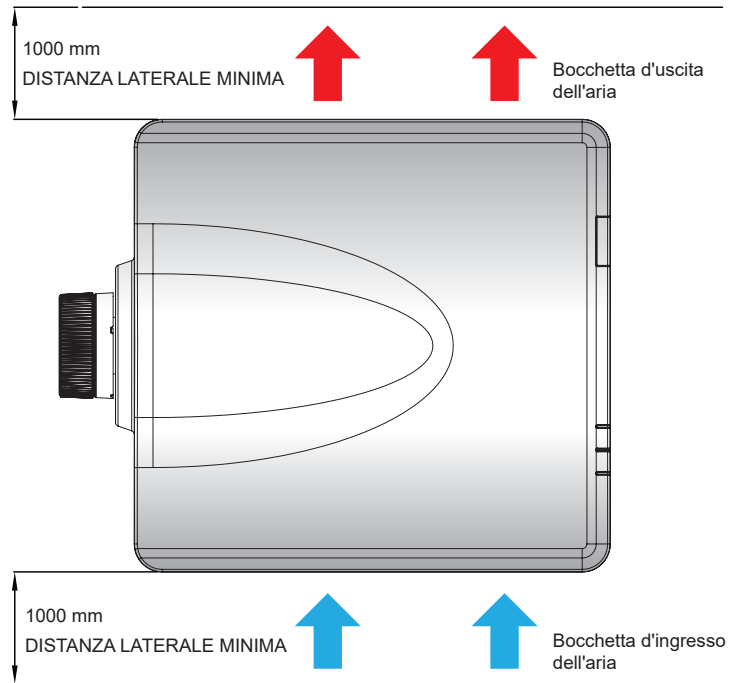

CONFIGURAZIONE E INSTALLAZIONE

Regolazione dell'allineamento

Applicare una regolazione dell'allineamento solo nel caso in cui la messa a fuoco complessiva dell'immagine proiettata non sia ugualmente nitida. La regolazione dell'allineamento consente di bilanciare l'inclinazione dell'attacco dell'obiettivo per rendere più nitide le sezioni sfocate dell'immagine. Inclinare il supporto obiettivo in modo che sia parallelo al piano dell'obiettivo e al piano DMD.

Nota: Questo processo di regolazione dell'allineamento può far scivolare fuori fuoco le altre aree dell'immagine. Ciò è del tutto normale.

Utensili necessari

Per l'obiettivo BX-CAA01/BX-CTA01/BX-CAA03/BX-CTA03/BX-CAA06/BX-CTA06, sono necessari i seguenti strumenti per la regolazione dell'allineamento:

- Chiave a brugola, esagonale da 4 mm

Per gli obiettivi BX-CTA16/BX-CTA17, sono necessari i seguenti utensili:

- Estensione allineamento con anello in gomma rosso
- Chiave esagonale a L

Impostazione della modalità Avvio del proiettore

1. Scegliere lo schema di prova dell'OSD. Passare alla modalità Schermo intero.
2. Preparare l'area di prova. Verificare che il rapporto di proiezione dell'obiettivo installato corrisponda ai requisiti dell'area di installazione (distanza di proiezione e dimensioni dello schermo).
3. Verificare che l'obiettivo sia installato correttamente.

Esecuzione della regolazione dell'allineamento

Per obiettivi BX-CAA01/BX-CTA01/BX-CAA03/BX-CTA03/BX-CAA06/BX-CTA06/ BX-CTA13/ BX-CTA15
Utilizzare il cacciavite a brugola per regolare in senso orario o antiorario le tre viti di allineamento.

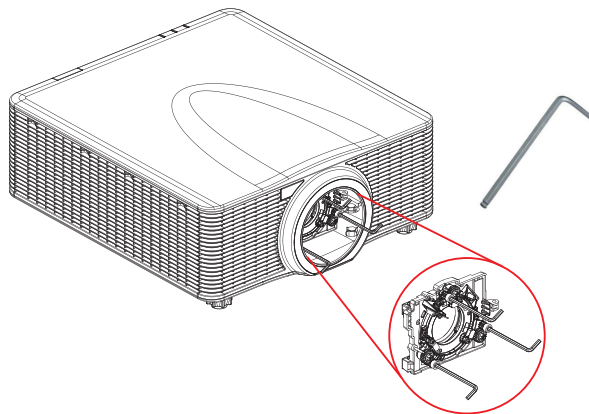

Per obiettivi BX-CTA16/BX-CTA17

Le estensioni allineamento devono essere installate prima di installare l'obiettivo BX-CTA16/BX-CTA17.

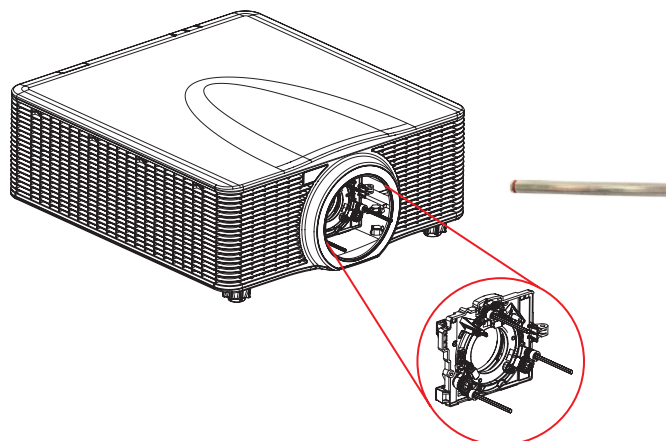

Nota: L'installazione dell'obiettivo BX-CTA16 richiede un kit di supporto speciale. Per ulteriori informazioni, fare riferimento al manuale dell'utente dell'obiettivo BX-CTA16.

CONFIGURAZIONE E INSTALLAZIONE

1. Utilizzare lo strumento di allineamento per regolare le tre viti di allineamento.

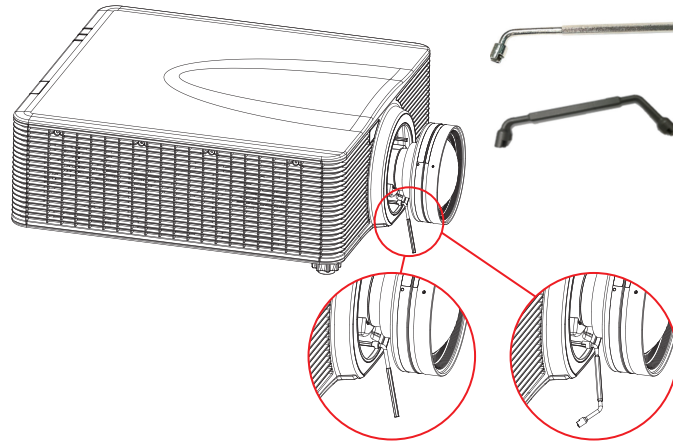

2. Eseguire lo zoom dell'obiettivo alla sua massima apertura.
3. Regolare il controllo della messa a fuoco per cercare la migliore nitidezza dell'immagine proiettata.
4. Regolazione dell'allineamento della zona A/C.

Se la zona C è a fuoco sullo schermo, controllare il piano focale della zona A.

- Se la posizione nitida è solo sullo schermo, non è necessario regolare.
- Se la posizione nitida è fuori dallo schermo (vicino al proiettore), ruotare la vite **1** in senso antiorario, quindi avvitare **2** e **3** in senso orario per metà **1** della rotazione. Quindi, ripetere finché A e C sono nitidi. Ad esempio, ruotare **1** in senso antiorario in cerchio, quindi ruotare **2** e **3** in senso orario per metà cerchio).
- Se la posizione nitida è nello schermo (lontano dal proiettore), ruotare la vite **1** in senso orario, quindi avvitare **2** e **3** in senso antiorario per metà **1** della rotazione. Quindi, ripetere finché A e C sono nitidi.

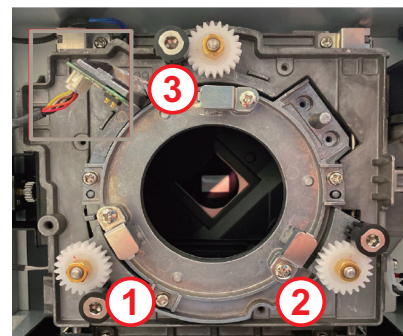
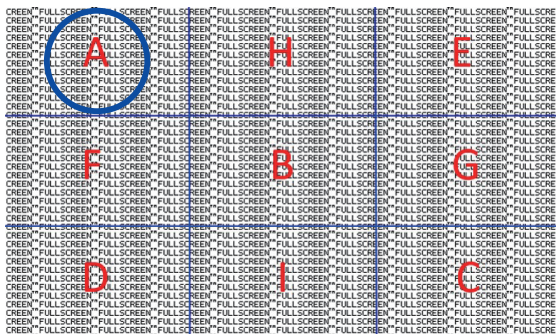
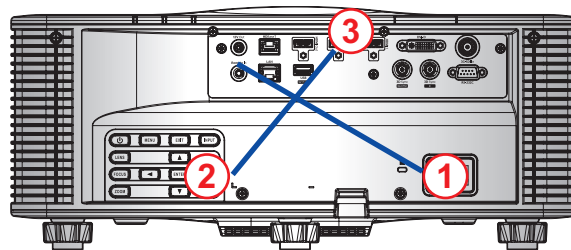

CONFIGURAZIONE E INSTALLAZIONE

5. Regolazione dell'allineamento della zona D/E.

Se la zona D è a fuoco sullo schermo, controllare il piano focale della zona E.

- Se la posizione nitida è solo sullo schermo, non è necessario regolare.
- Se la posizione nitida è fuori dallo schermo (vicino al proiettore), ruotare la vite **2** in senso antiorario, quindi avvitare **1** e **3** in senso orario per metà **2** della rotazione. Quindi, ripetere finché D ed E sono nitidi. Ad esempio, ruotare **2** in senso antiorario in cerchio, quindi ruotare **1** e **3** in senso orario per metà cerchio).
- Se la posizione nitida è nello schermo (lontano dal proiettore), ruotare la vite **2** in senso orario, quindi avvitare **1** e **3** in senso antiorario per metà **2** della rotazione. Quindi, ripetere finché D ed E sono nitidi.

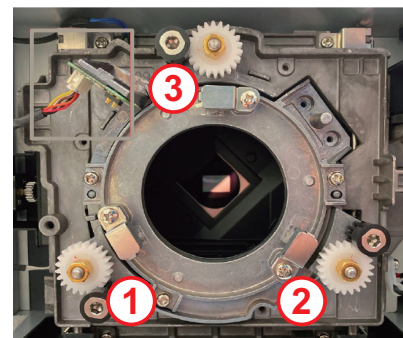
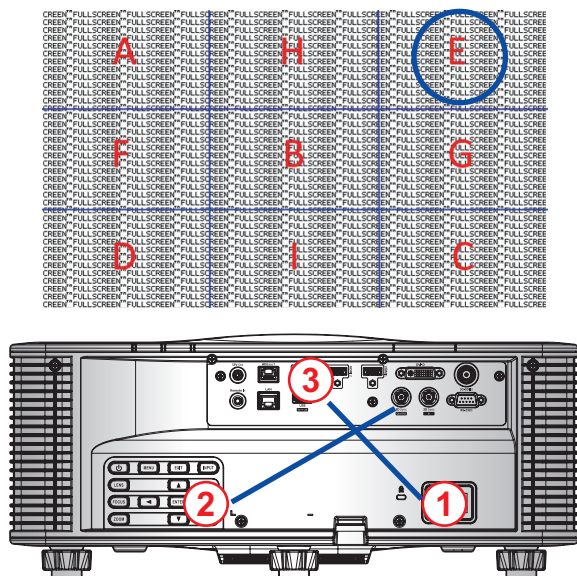

6. Regolazione dell'allineamento della zona H/I.

Se la zona H è a fuoco sullo schermo, controllare il piano focale della zona I.

- Se la posizione nitida è solo sullo schermo, non è necessario regolare.
- Se la posizione nitida è fuori dallo schermo (vicino al proiettore), ruotare la vite **3** in senso antiorario, quindi avvitare **1** e **2** in senso orario per metà **3** della rotazione. Quindi, ripetere finché H e I sono nitidi. Ad esempio, ruotare **3** in senso antiorario in cerchio, quindi ruotare **1** e **2** in senso orario per metà cerchio).
- Se la posizione nitida è nello schermo (lontano dal proiettore), ruotare la vite **3** in senso orario, quindi avvitare **1** e **2** in senso antiorario per metà **3** della rotazione. Quindi, ripetere finché H e I sono nitidi.

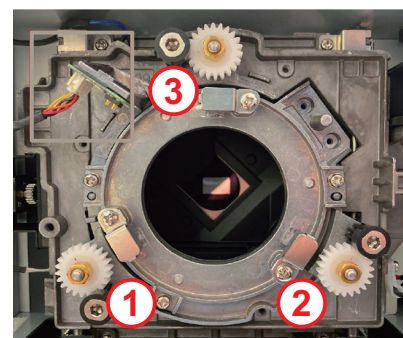
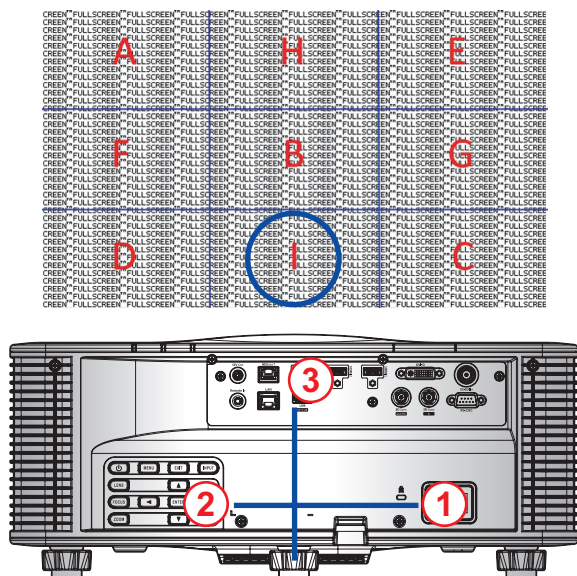

CONFIGURAZIONE E INSTALLAZIONE

7. Dopo la suddetta regolazione dell'asse di visualizzazione, l'immagine proiettata dalla zona A alla zona I non riesce ancora a mettere a fuoco chiaramente lo schermo. Rimuovere l'obiettivo PJ, quindi ruotare le viti di allineamento da ① a ③ in senso antiorario fino alla fine (STOP), quindi ruotare 2 cerchi in senso orario fino alla posizione del valore di progetto.

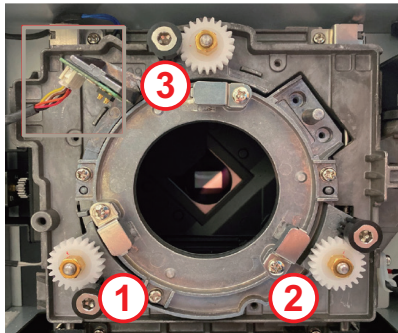

8. Ripetere i passaggi da 2 a 6 sopra per regolare.

Funzionamento dell'utensile di allineamento BX-CTA17

Per montare l'obiettivo ST, agire come segue:

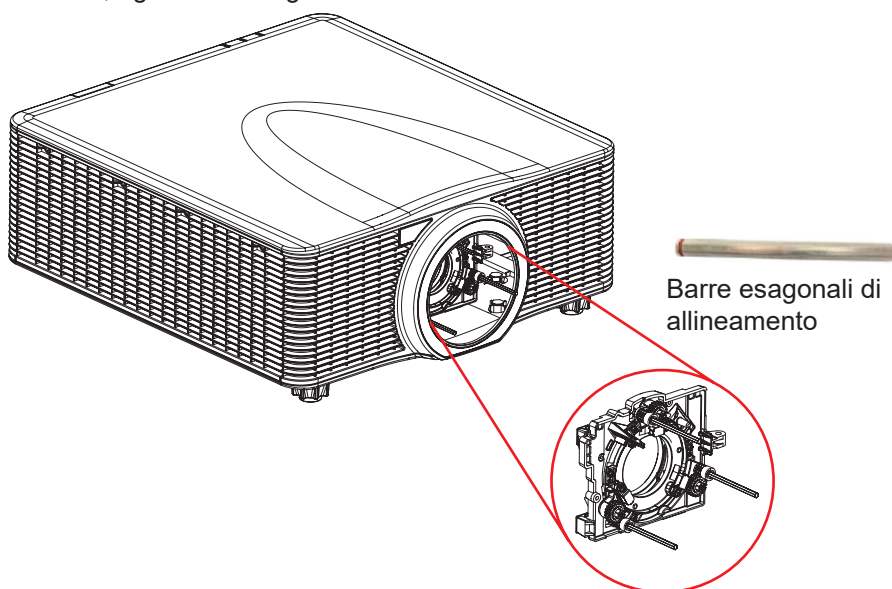

1. Installare tre estensioni allineamento.
2. disporre le teste ad esagono incassato delle estensioni verso il proiettore.

CONFIGURAZIONE E INSTALLAZIONE

Regolazione dell'allineamento

La regolazione dell'allineamento è necessaria se l'immagine è ancora sfocata dopo la regolazione della messa a fuoco. La regolazione dell'allineamento inclina il supporto obiettivo in modo che sia parallelo al piano dell'obiettivo e al piano DMD per mettere a fuoco completamente l'immagine sullo schermo.

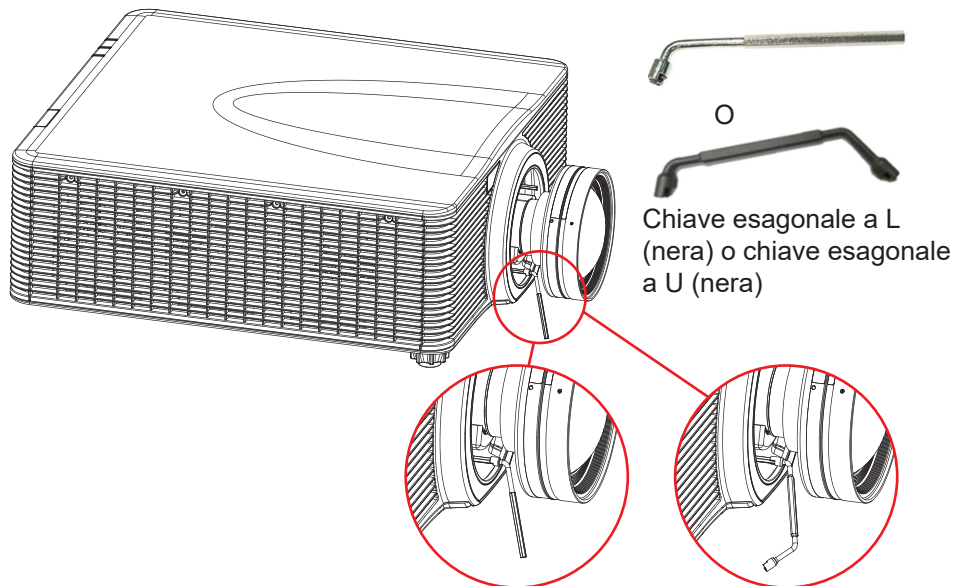

CONFIGURAZIONE E INSTALLAZIONE

Collegamento delle sorgenti al proiettore

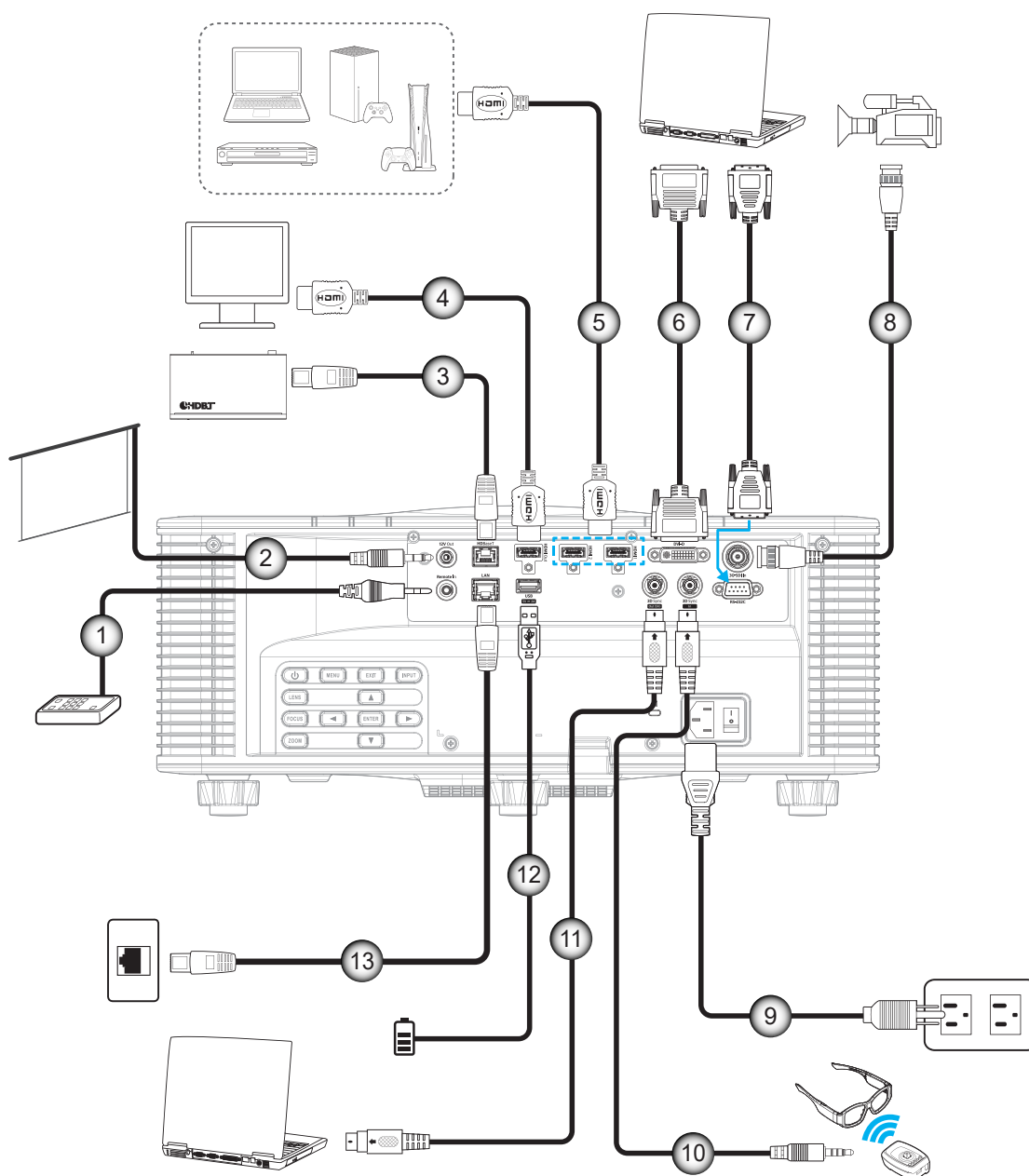

N.	Voce	N.	Voce
1.	Cavo di ingresso/uscita telecomando cablato	8.	Cavo 3G-SDI
2.	Cavo interruttore 12 V	9.	Cavo di alimentazione
3.	Cavo RJ-45	10.	Cavo emettitore 3D
4.	Cavo HDMI	11.	Cavo 3D Sync
5.	Cavo HDMI	12.	Cavo USB
6.	Cavo DVI-D	13.	Cavo RJ-45
7.	Cavo RS-232		

CONFIGURAZIONE E INSTALLAZIONE

Assegnazione dei pin RS232

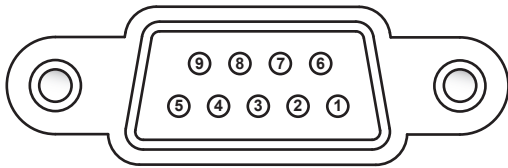

Numero del pin	Segnale	Numero del pin	Segnale
1	N/D	6	N/D
2	RXD	7	N/D
3	TXD	8	N/D
4	N/D	9	N/D
5	GND		

Regolazione dell'immagine del proiettore

Altezza dell'immagine

Il proiettore è dotato di piedini di regolazione per cambiare l'altezza dell'immagine.

1. Individuare il piedino regolabile sulla parte inferiore del proiettore.
2. Girare i piedini regolabili in senso orario o antiorario per abbassare o sollevare il proiettore.

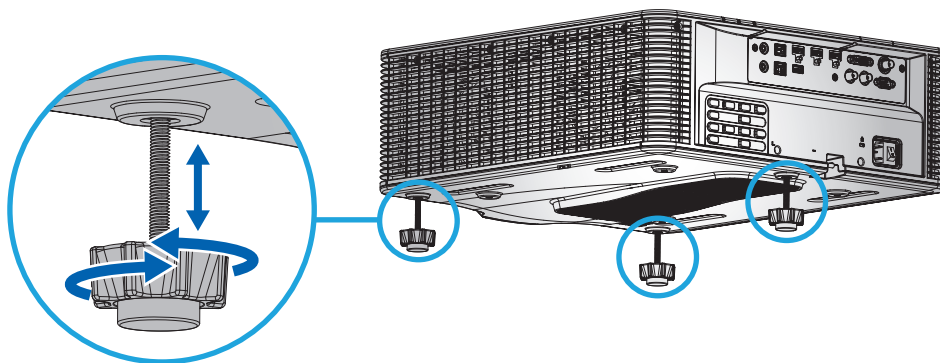

Nota: I piedini regolabili possono essere sollevati fino a 38mm o possono essere rimossi per determinate installazioni. Garantire uno spazio sufficiente intorno al proiettore per un corretto flusso d'aria.

Zoom e messa a fuoco

Utilizzare il telecomando o il tastierino del proiettore per regolare lo zoom e la messa a fuoco dell'immagine proiettata.

- Per regolare la messa a fuoco dell'immagine, premere i tasti **Fuoco** e **▲▼** per migliorare la qualità dell'immagine. (A)
- Per regolare le dimensioni dell'immagine, premere i tasti **Zoom** e **⊕⊖** per ottenere le dimensioni dell'immagine richieste. (B)

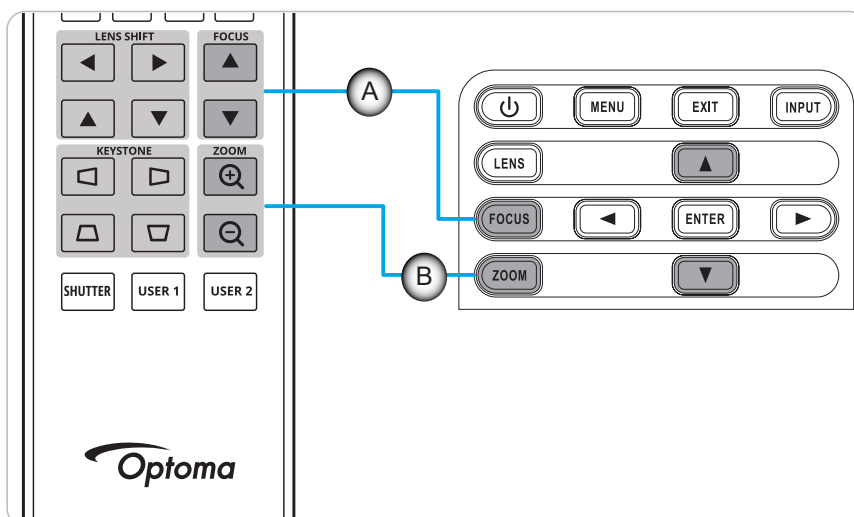

CONFIGURAZIONE E INSTALLAZIONE

Configurazione telecomando

Inserimento/sostituzione delle batterie

Per il telecomando sono fornite due batterie AAA.

1. Rimuovere il coperchio dello scomparto batterie sul retro del telecomando.
2. Inserire batterie AAA nel relativo vano, come illustrato.
3. Riporre di nuovo il coperchio sul telecomando.

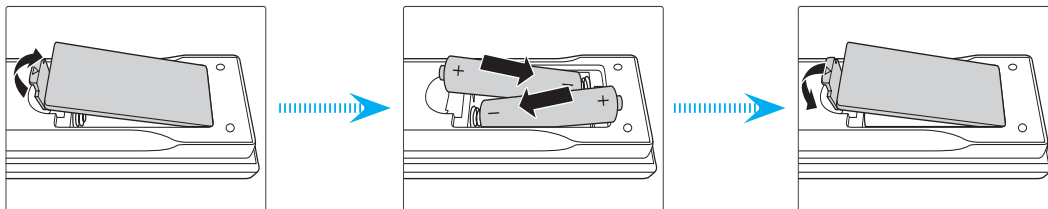

Nota: Sostituire solo con batterie simili o equivalenti.

ATTENZIONE

L'uso non corretto della batteria può causare perdite di liquido o esplosioni. Assicurarsi di osservare le istruzioni di seguito.

- Non mescolare tipi diversi di batterie. Le batterie di tipi diversi hanno differenti caratteristiche.
- Non mescolare batterie vecchie e nuove. Se si mescolano batterie vecchie e nuove, si può accorciare la durata delle nuove batterie o causare perdite di liquido nelle vecchie batterie.
- Rimuovere le batterie non appena si scaricano. I prodotti chimici che fuoriescono dalle batterie, se vengono a contatto con la pelle, possono provocare irritazioni. In caso di perdita di liquido, asciugare accuratamente con un panno umido.
- Le batterie in dotazione con questo prodotto possono avere una durata più breve a causa delle condizioni di conservazione.
- Se non si usa il telecomando per un periodo prolungato, rimuovere le batterie.
- Quando si smaltisce la batteria, è necessario osservare le normative dell'area o del Paese.

Configurazione ID telecomando

Il telecomando a infrarossi (IR) supporta l'indirizzamento individuale dei proiettori. Il ricevitore remoto sul proiettore può essere impostato con un numero specifico da 00 a 99 e il proiettore risponde solo al telecomando IR impostato sullo stesso numero. Il codice ID predefinito del telecomando IR è 00, consentendogli di controllare tutti i proiettori entro il suo raggio d'azione.

Osservare i metodi seguenti per impostare il codice ID per il telecomando IR:

Codice ID	Cambio di modalità	Codice cliente
1	Tenere premuto il tasto "ID" per 3 secondi, immettere "0", quindi immettere "1" entro 2 secondi, quindi rilasciare il tasto "ID".	3201
2	Tenere premuto il tasto "ID" per 3 secondi, immettere "0", quindi immettere "2" entro 2 secondi, quindi rilasciare il tasto "ID".	3202
...	...	
10	Tenere premuto il tasto "ID" per 3 secondi, immettere "1", quindi immettere "0" entro 2 secondi, quindi rilasciare il tasto "ID".	3210
11	Tenere premuto il tasto "ID" per 3 secondi, immettere "1", quindi immettere "1" entro 2 secondi, quindi rilasciare il tasto "ID".	3211
...	...	
98	Tenere premuto il tasto "ID" per 3 secondi, immettere "9", quindi immettere "8" entro 2 secondi, quindi rilasciare il tasto "ID".	3298
99	Tenere premuto il tasto "ID" per 3 secondi, immettere "9", quindi immettere "9" entro 2 secondi, quindi rilasciare il tasto "ID".	3299

Per fare in modo che il telecomando IR torni al valore predefinito 00 in cui tutti i proiettori possono essere controllati, premere il tasto "ID" per 3 secondi e premere "0" due volte entro 2 secondi.

Per ulteriori informazioni sull'impostazione dei ricevitori del telecomando sul proiettore, fare riferimento a "Configurazione telecomando" a pagina 70.

CONFIGURAZIONE E INSTALLAZIONE

Portata effettiva

I sensori a raggi infrarossi (IR) del telecomando si trovano sulle parti frontale e superiore del proiettore. Per fare in modo che il telecomando funzioni correttamente, assicurarsi di tenere il telecomando con un angolo di $\pm 30^\circ$ in orizzontale o in verticale entro una distanza di 10 m dal sensore del telecomando IR del proiettore.

- Assicurarsi che tra il telecomando ed il sensore IR del proiettore non ci siano ostacoli.
- Assicurarsi che il trasmettitore IR del telecomando non sia ostruito dalla luce solare diretta o da lampade fluorescenti.
- Tenere il telecomando lontano da lampade fluorescenti per almeno 2 m o potrebbe non funzionare correttamente.
- Se il telecomando si trova vicino a lampade fluorescenti di tipo inverter, a volte potrebbe non funzionare correttamente.
- Se il telecomando e il proiettore si trovano troppo vicini, potrebbe non funzionare correttamente.
- Se puntato verso lo schermo, la distanza effettiva tra il telecomando e lo schermo deve essere inferiore a 5 m e il fascio a infrarossi si riflette sul proiettore. Tuttavia, la portata effettiva potrebbe variare tra gli schermi.

IMPORTANTE! Per utilizzare l'emettitore IR 3D, consultare "Configurazione di Contr. IR quando si utilizza l'emettitore IR 3D" a pagina 52.

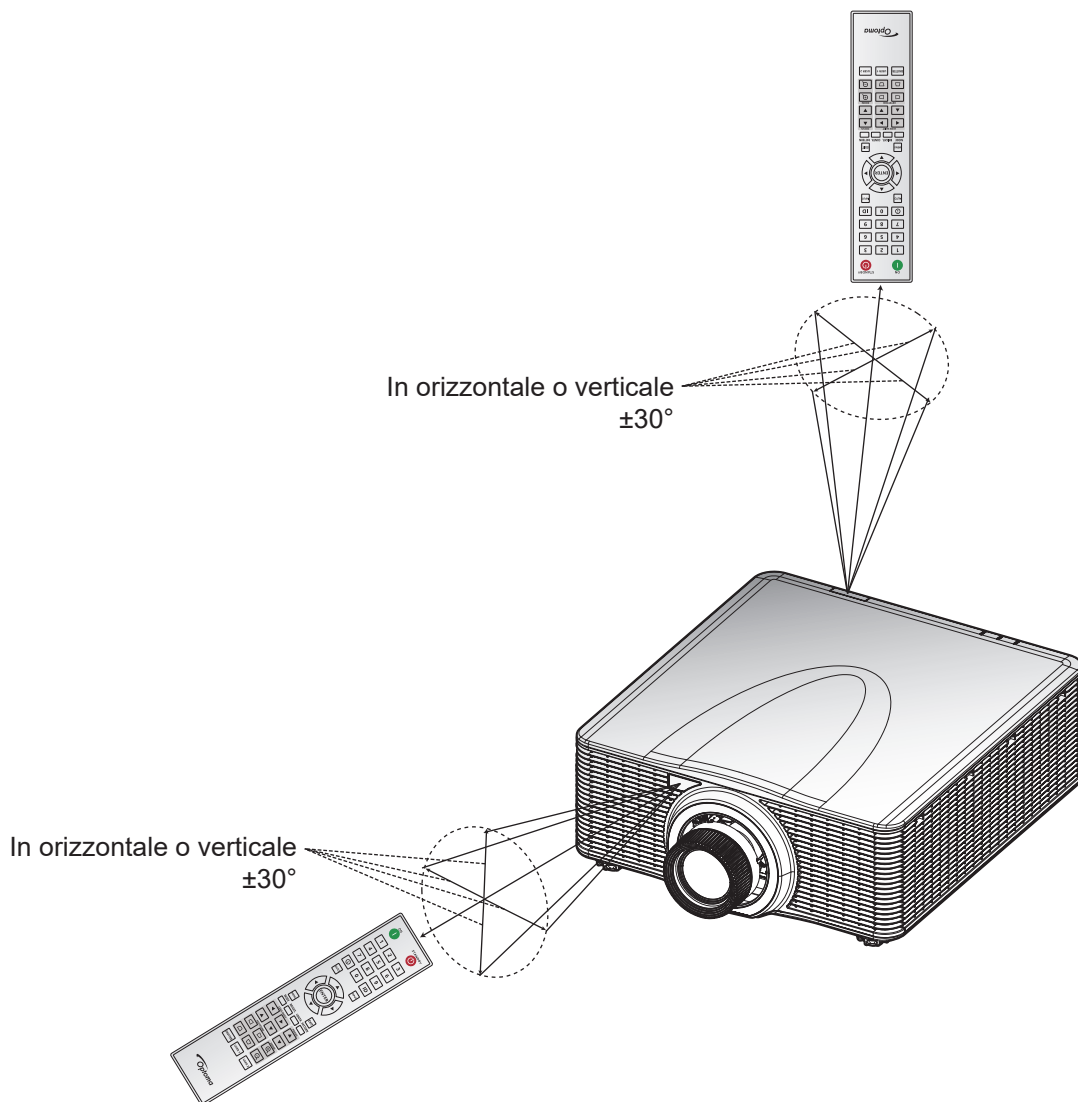

USO DEL PROIETTORE

Accensione/spengimento del proiettore

Accensione

1. Inserire saldamente il cavo di alimentazione CA e il cavo segnale/sorgente nel proiettore.
2. Portare l'interruttore di alimentazione sulla posizione "I" (ON) e attendere che il tasto di alimentazione "⏻" del tastierino del proiettore sia arancione fisso.
3. Accendere il proiettore premendo il tasto **ON** "I" sul telecomando o il tasto di alimentazione "⏻" sul tastierino del proiettore.

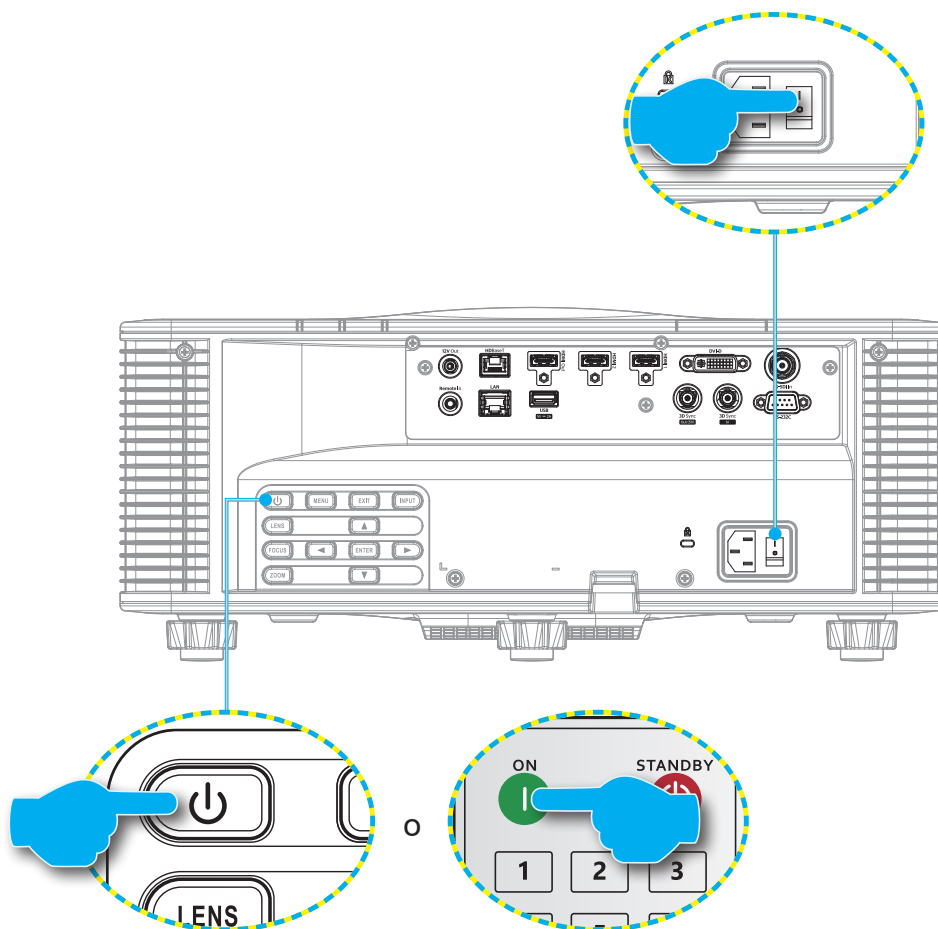

Il LED di stato lampeggia a lungo di colore arancione e il LED di stato diventa verde fisso.



Nota: Se si accende il proiettore per la prima volta, viene richiesto di selezionare la lingua proiettore, l'orientamento della proiezione e altre impostazioni.

USO DEL PROIETTORE

Spegnimento

1. Spegner il proiettore premendo il tasto di alimentazione “” sul tastierino del proiettore o il tasto **OFF** “” sul telecomando.
Viene visualizzato un messaggio per confermare che si desidera spegnere il proiettore.
2. Premere nuovamente il tasto di alimentazione o il tasto **OFF** per confermare, altrimenti il messaggio di avviso scompare dopo 10 secondi e il proiettore rimane acceso.
3. Portare l'interruttore di alimentazione sulla posizione “” (OFF).
Il LED di stato passa dall'arancione lampeggiante all'arancione fisso e anche il tastierino passa all'arancione fisso.
4. Scollegare il cavo di alimentazione dal proiettore e da una presa elettrica.

Nota: Non è consigliabile accendere il proiettore subito dopo averlo spento. Attendere 10 secondi prima di riaccenderlo.

Selezione di una sorgente di ingresso

Accendere la sorgente connessa che si desidera visualizzare sullo schermo, ad esempio, computer, notebook e/o lettore video. Il proiettore rileva automaticamente la sorgente di ingresso. Se sono connesse varie sorgenti, premere il tasto **INGRESSO** sul telecomando o il tasto **INGRESSO** sul tastierino del proiettore per selezionare una sorgente di ingresso.

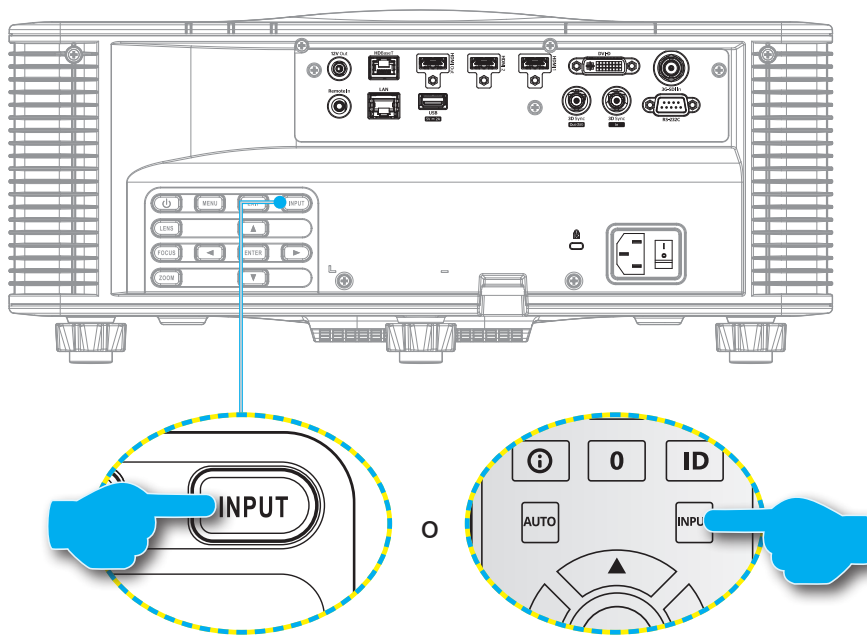

USO DEL PROIETTORE

Navigazione sul menù e funzioni

Il proiettore ha dei menu OSD (On-Screen Display) multilingue che consentono di eseguire le regolazioni dell'immagine e di cambiare una varietà di impostazioni.

1. Premere il tasto **Menù** del telecomando o del tastierino del proiettore per aprire il menu OSD.
2. Per selezionare un menu principale o un menu secondario, utilizzare i tasti ▲ e ▼ per evidenziarlo. Quindi, premere il tasto **Invio** per accedere al menu secondario.
3. Premere il tasto **Esci** per tornare al menu precedente, oppure per uscire dal menu OSD se si trova nel livello superiore.
4. Metodi di impostazione per regolare il valore della funzione o selezionare un'opzione.
 - Per regolare i valori della barra di scorrimento, evidenziare la funzione e utilizzare i tasti ◀ ▶ per modificare il valore.
 - Per selezionare o deselezionare una casella di controllo, evidenziare la funzione e premere **Invio**.
 - Per inserire un numero o un simbolo, evidenziare il numero o il simbolo e utilizzare i tasti ▲ e ▼ per effettuare una selezione. È inoltre possibile utilizzare i tasti numerici del telecomando o del tastierino.
 - Per selezionare un'opzione di funzione, utilizzare i tasti ▲ ▼ ◀ ▶ per effettuare la selezione. Se nella barra di navigazione non viene visualizzata l'icona **Invio**, l'opzione evidenziata viene applicata automaticamente. Se è presente un'icona **Invio** nella barra di navigazione, premere **Invio** per confermare la selezione.

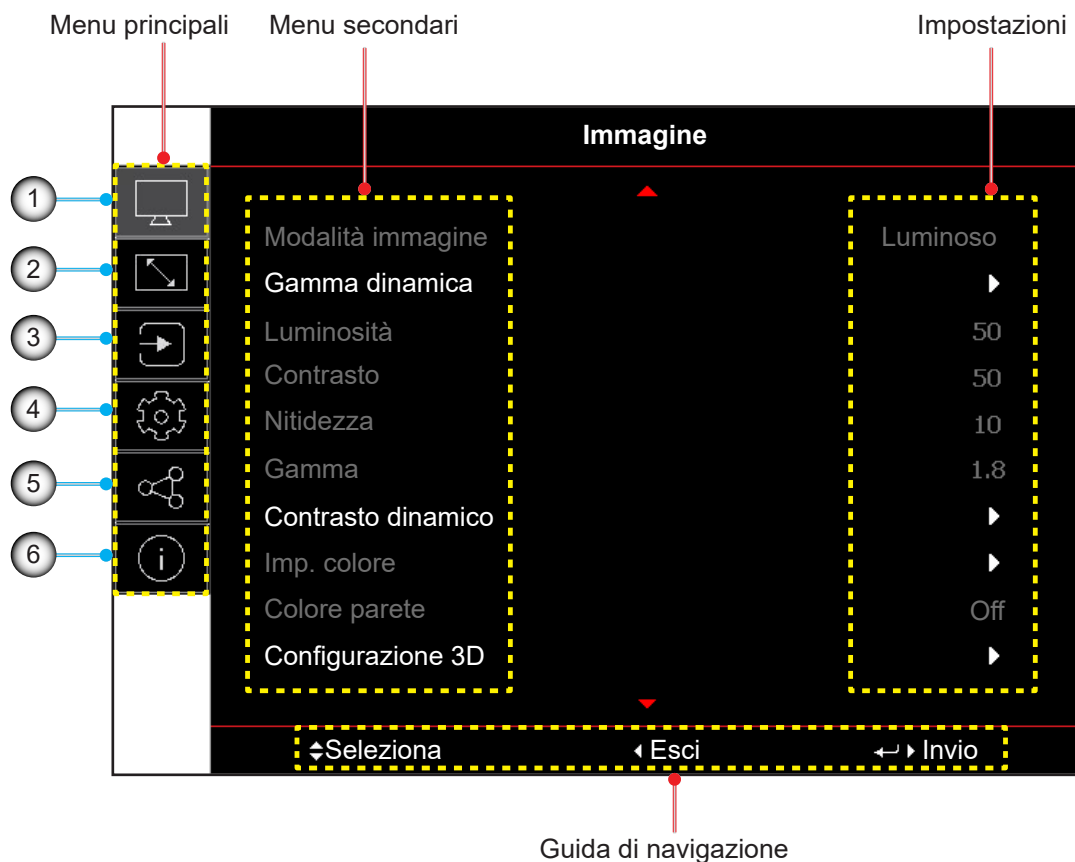

N.	Voce	N.	Voce
1.	Menu Immagine	4.	Menu Configurazione dispositivo
2.	Menu Display	5.	Menu Comunicazione
3.	Menu Impostazioni di ingresso	6.	Menu Informazioni

USO DEL PROIETTORE

Struttura del menu OSD

Menu principale	Menù secondario 2	Menù secondario 3	Menù secondario 4	Menù secondario 5	Menù secondario 6	Valori		
Immagine	Modalità immagine					Presentazione		
						Luminoso		
						Cinema		
						HDR		
						sRGB		
						DICOM SIM.		
						Blending		
						3D		
						Alta vel. 2D		
						Utente		
			Gamma dinamica	HDR				Off
								Auto
				Modalità immagine HDR				Luminoso
						Standard		
						Film		
						Dettaglio		
	Luminosità					0~100		
	Contrasto					0~100		
	Nitidezza					1-15		
	Gamma					Film		
						Grafica		
						Standard (2.2)		
						Vivido		
						3D		
						Lavagna		
						DICOM SIM.		
						1,8		
						2,0		
						2,4		
					2,6			
	Contrasto dinamico	DynamicBlack				Off		
						On		
			Velocità				1~15	
			Intensità				0~3	
			Livello				50%~100%	
			Nero estremo				Off	
							On	
			Timer silenziamento AV				0s~10s	
		Livello del segnale nero				0~5		

USO DEL PROIETTORE

Menu principale	Menù secondario 2	Menù secondario 3	Menù secondario 4	Menù secondario 5	Menù secondario 6	Valori		
Immagine	Imp. colore	Colore				0~100		
			Tonalità				0~100	
			Temp. colore				Calda	
							Standard	
							Fredda	
		Bilanciamento del bianco			Guadagno rosso			0-100
					Comp. verde			0-100
					Guadagno blu			0-100
					Compensazione rosso			0-100
					Compensazione verde			0-100
					Compensazione blu			0-100
		Miglioramento del bianco					0-10	
		Spazio colore						Auto
								RGB(0~255)
								RGB(16~235)
								REC709
								REC601
		Corrisp. Colori			Schema di prova automatico			Off
								On
					Rosso	Tonalità		0~254
						Saturazione		0~254
						Luminanza		0~254
					Verde	Tonalità		0~254
						Saturazione		0~254
						Luminanza		0~254
					Blu	Tonalità		0~254
						Saturazione		0~254
						Luminanza		0~254
					Ciano	Tonalità		0~254
						Saturazione		0~254
						Luminanza		0~254
					Magenta	Tonalità		0~254
						Saturazione		0~254
						Luminanza		0~254
					Giallo	Tonalità		0~254
						Saturazione		0~254
Luminanza						0~254		
Bianco	Rosso					0~254		
	Verde		0~254					
	Blu		0~254					
Reset					Si / Annulla (finestra di dialogo)			

USO DEL PROIETTORE

Menu principale	Menù secondario 2	Menù secondario 3	Menù secondario 4	Menù secondario 5	Menù secondario 6	Valori
Immagine	Colore parete					Off
						Lavagna
						Giallo chiaro
						Verde chiaro
						Blu chiaro
						Rosa
						Grigio
						Off
						3D attivo
						Auto
Configurazione 3D	Modalità 3D					Frame Packing
						Side by Side
						Top and Bottom
						Frame Sequential
						DLP-Link
						Sincronia 3D
						3D
						L
						R
						A emettitore
				A succ. proiettore		
Configurazione 3D	Formato 3D					Off
						On
						1~200
						Sì / Annulla (finestra di dialogo)
						Sì / Annulla (finestra di dialogo)
						Utente-Presentazione
						Utente-Luminoso
						Utente-Cinema
						Utente-HDR
						Utente-sRGB
Configurazione 3D	Tec. 3D					Utente-DICOM SIM.
						Utente-Blending
						Utente-3D
						Utente-Alta vel. 2D
						Sì / Annulla (finestra di dialogo)
Configurazione 3D	3D-2D					
Configurazione 3D	Uscita sync. 3D					
Configurazione 3D	Inversione 3D					
Configurazione 3D	Ritardo fotogramma					
Configurazione 3D	Reset					
Configurazione 3D	Reset					

USO DEL PROIETTORE

Menu principale	Menù secondario 2	Menù secondario 3	Menù secondario 4	Menù secondario 5	Menù secondario 6	Valori			
Display	Proporzioni					Auto			
						4:3			
						16:9			
						16:10			
						LBX			
						Nativo			
	Zoom digitale	Proporzionale					Off		
							On		
		Orizzontale					50%~400%		
		Verticale					50%~400%		
		Spostamento orizzontale					0~100		
		Spostamento verticale					0~100		
		Reset					Sì / Annulla (finestra di dialogo)		
	Correzione geometrica	Controllo distorsione					Basico		
							Avanzate		
							AP		
		Distorsione di base	Correzione		Orizzontale			0~40	
					Verticale			0~40	
			Deformazione		Orizzontale			0~100	
					Verticale			0~100	
			4 angoli		In alto a sinistra				
					In alto a destra				
				In basso a sinistra					
		In basso a destra							
Distorsione avanzata		Colore griglia					Verde		
							Magenta		
							Rosso		
							Ciano		
	Sfondo griglia					Nero			
						Trasparente			
	Impostazione distorsione	Punti griglia					2x2		
							3x3		
							5x5		
							9x9		
						17x17			
Distorsione interna						Off			
						On			
Impostazione unione	Nitidezza distorsione					0~9			
		Larghezza unione							
			Sovrapponi numero griglia				4 / 6 / 8 / 10 / 12		
	Gamma					1,8 / 1,9 / 2,0 / 2,1 / 2,2 / 2,3 / 2,4			

USO DEL PROIETTORE

Menu principale	Menù secondario 2	Menù secondario 3	Menù secondario 4	Menù secondario 5	Menù secondario 6	Valori
Display	Correzione geometrica	Distorsione avanzata	Livello nero	Zona		Basso
						Alto
				Abilita		Off
						On
				Zona di modifica		
				Luminosità	Luminosità	
					Rosso	0~255
					Verde	0~255
					Blu	0~255
					Esci	
				Rosso		0~255
				Verde		0~255
				Blu		0~255
				Reset	Basso	Sì / Annulla (finestra di dialogo)
					Alto	Sì / Annulla (finestra di dialogo)
					Tutto	Sì / Annulla (finestra di dialogo)
		Memoria	Salva memoria			Memoria 1~Memoria 5
			Applica memoria			Memoria 1~Memoria 5
			Cancella memoria			Sì / Annulla (finestra di dialogo)
		Reset				Sì / Annulla (finestra di dialogo)
	Maschera bordi					0~10
	Sospendi schermata					Sbloccare
						Blocco immagine
	Schemi test					Off
						Griglia verde
						Griglia Magenta
						Griglia bianco
						Bianco
						Nero
						Rosso
						Verde
						Blu
						Giallo
						Magenta
						Ciano
						Contrasto ANSI 4x4
						Barra di colore
						Schermo intero

USO DEL PROIETTORE

Menu principale	Menù secondario 2	Menù secondario 3	Menù secondario 4	Menù secondario 5	Menù secondario 6	Valori
Display	PIP/PBP	Schermo				Off
						PIP
						PBP
				Sorgente princ.		HDMI1
						HDMI2
						DVI-D
						3G-SDI
						HDBaseT
				Sorgente sec.		HDMI1
						HDMI2
						DVI-D
						3G-SDI
						HDBaseT
				Swap		
				Dimensioni		Piccolo
						Mezzo
						Grande
				Posizione		PBP, princ. sx
						PBP, princ. alto
						PBP, princ. dx
						PBP, princ. basso
			PIP, Basso dx			
			PIP, Basso sx			
			PIP, Alto sx			
			PIP, Alto dx			
	Reset				Si / Annulla (finestra di dialogo)	
Ingresso	Sorgente automatica				Off	
					On	
	Risinc. rapida				Off	
					On	
	Ingressi attivi				HDMI1	
					HDMI2	
					DVI-D	
					3G-SDI	
					HDBaseT	
	Regolazione latenza				Normale	
				2D Ultra		

USO DEL PROIETTORE

Menu principale	Menù secondario 2	Menù secondario 3	Menù secondario 4	Menù secondario 5	Menù secondario 6	Valori		
Ingresso	Ingresso di backup	Commut. auto				Off		
						On		
		Segnale attuale				(Sola lettura)		
		Primo ingresso				HDMI1		
						HDMI2		
						HDBaseT		
						DisplayPort		
		Secondo ingresso				HDMI1		
						HDMI2		
						HDBaseT		
						DisplayPort		
		Stato ingresso di backup					Attiva / Inattivo (sola lettura)	
		Modifica ingresso backup					Cambiato / Nessun cambiamento (Sola lettura)	
		Informazioni sull'input di backup			Segnale attuale			(Sola lettura)
					Stato ingresso di backup			Attiva/Inattivo (Sola lettura)
					Modifica ingresso backup			Cambiato / Nessun cambiamento (Sola lettura)
					Primo ingresso			Tramite Primo ingresso (sola lettura)
					Risoluzione			(Sola lettura)
					Agg. orizz.			(Sola lettura)
					Spazio colore			(Sola lettura)
					HDR			Sì / No (sola lettura)
					Secondo ingresso			Tramite Secondo ingresso (sola lettura)
					Risoluzione			(Sola lettura)
					Agg. orizz.			(Sola lettura)
					Spazio colore			(Sola lettura)
					HDR			Sì/No (sola lettura)
					HDMI	Uscita		
				HDMI 2				
HDMI 1 EDID				1.4				
				2.0				
HDMI 2 EDID				1.4				
				2.0				
Reset					Sì / Annulla (finestra di dialogo)			

USO DEL PROIETTORE

Menu principale	Menù secondario 2	Menù secondario 3	Menù secondario 4	Menù secondario 5	Menù secondario 6	Valori	
Configurazione dispositivo	Lingua					English	
						Deutsch	
						Français	
						Italiano	
						Español	
						Português	
						Polski	
						Nederlands	
						Norsk	
						繁體中文	
						簡體中文	
						日本語	
						한국어	
						Русский	
				Magyar			
				ไทย			
Proiezione	Soffitto					Auto	
						On	
						Off	
						Off	
	Posteriore					On	
Impostazioni obiettivo	Fuoco					+	
						-	
	Zoom						⊕
							⊖
	Spostamento obiettivo						▲
							▼
							◀
							▶
	Memoria obiettivo	Salva memoria					Memoria 1~Memoria 5
		Applica memoria					Memoria 1~Memoria 5
Cancella memoria						Sì / Annulla (finestra di dialogo)	
Calibrazione obiettivo					Sì / Annulla (finestra di dialogo)		
Blocco obiet.						Blocca	
						Sblocca	
Reset						Sì / Annulla (finestra di dialogo)	
Pianifica	Data e ora					----/--/-- --:--	
	Modalità programma					Off / On	
	Visualizza oggi					Lunedì / Martedì / Mercoledì / Giovedì / Venerdì / Sabato / Domenica	

USO DEL PROIETTORE

Menu principale	Menù secondario 2	Menù secondario 3	Menù secondario 4	Menù secondario 5	Menù secondario 6	Valori	
Configurazione dispositivo	Pianifica	Lunedì / Martedì / Mercoledì / Giovedì / Venerdì / Sabato / Domenica	Abilitazione programma	Evento 01-16		Off	
						On	
					Ora	00:00 ~ 23:59	
					Funzione	Off / Imp. alim. / Origine input / Mod. sorg. lum. / Otturatore	
					Evento	Off	
					(Funzione = Imp. alim.)	Accensione / Eco. / Attiva / Comunicazione	
					(Funzione = Origine input)	HDMI1 / HDMI2 / DVI-D / 3G-SDI / HDBaseT	
					(Funzione = Mod. sorg. lum.)	Modalità normale / Modalità Eco / Luminosità personalizzata	
					(Funzione = Otturatore)	Otturatore On / Otturatore Off	
					Reset	Sì / Annulla (finestra di dialogo)	
					Copia eventi su	Lunedì / Martedì / Mercoledì / Giovedì / Venerdì / Sabato / Domenica	
					Ripristina giorno	Sì / Annulla (finestra di dialogo)	
					Ripristina programma	Sì / Annulla (finestra di dialogo)	
					Data e ora	Modalità orologio	
Manuale							
Data	2000 ~ 2037 (Anno)						
	01 ~ 12 (Mese)						
	01 ~ 31 (Giorno)						
Ora	00 ~ 23 (Ora)						
	00 ~ 59 (Minuto)						
Ora legale	Off						
	On						
Server NTP	time.google.com						
	asia.pool.ntp.org						
	europa.pool.ntp.org						
	north-america.pool.ntp.org						
Fuso orario	UTC+14:00						
	UTC+13:00						
	UTC+12:45						
	UTC+12:00						
	UTC+11:00						
	UTC+10:30						
	UTC+10:00						
	UTC+09:30						
	UTC+09:00						
	UTC+08:45						
	UTC+08:00						
UTC+07:00							

USO DEL PROIETTORE

Menu principale	Menù secondario 2	Menù secondario 3	Menù secondario 4	Menù secondario 5	Menù secondario 6	Valori		
Configurazione dispositivo	Data e ora	Fuso orario				UTC+06:30		
						UTC+06:00		
						UTC+05:45		
						UTC+05:30		
						UTC+05:00		
						UTC+04:30		
						UTC+04:00		
						UTC+03:30		
						UTC+03:00		
						UTC+02:00		
						UTC+01:00		
						UTC+00:00		
						UTC-01:00		
						UTC-02:00		
						UTC-03:00		
						UTC-03:30		
						UTC-04:00		
						UTC-05:00		
						UTC-06:00		
						UTC-07:00		
						UTC-08:00		
						UTC-09:00		
						UTC-09:30		
			UTC-10:00					
			UTC-11:00					
			UTC-12:00					
		Intervallo di aggiornamento				Ogni ora		
						Ogni giorno		
		Applica				Sì / Annulla (finestra di dialogo)		
Imp. alim.	Mod. energia (Standby)					Eco.		
						Attiva		
						Comunicazione		
				Attivazione segnale				Off
								On
				Spegnimento automatico				0~180 m
				Timer di spegnimento				0~16 h
		Interruttore 12 V				Off		
						On		
		Reset				Sì / Annulla (finestra di dialogo)		
Imp. sorg. lum.	Mod. sorg. lum.					Normale		
						Modalità Eco		
								Alim. Pers.
				Luminosità personalizzata	Livello di luminosità			30%~100%
					Luminosità costante			Off
						On		

USO DEL PROIETTORE

Menu principale	Menù secondario 2	Menù secondario 3	Menù secondario 4	Menù secondario 5	Menù secondario 6	Valori			
Configurazione dispositivo	Otturatore	Dissolvenza in entrata				0,5~5s			
		Dissolvenza in uscita				0,5~5s			
		Avvio				Otturatore Off Otturatore On			
	Sicurezza	Sicurezza					Off On		
			Timer di sicurezza	Mese			0-35		
			Giorno			0-29			
			Ora			0-23			
		Cambia password							
	OSD	Posizione menu					In alto a sinistra In alto a destra Centro In basso a sinistra In basso a destra		
			Trasparenza menu				0~9		
			Timer menu					Off 5s 10s 15s 30s 60s	
				Nascondi informaz.				Off On	
				Sfondo					Blu Nero Bianco Logo
		Configurazione logo			Cambia logo				Logo predefinito Neutro Logo utente Logo acquisito
						Acquisizione logo			
			Elimina logo	Logo acquisito				Sì / Annulla (finestra di dialogo)	
				Logo utente				Sì / Annulla (finestra di dialogo)	
			Retroilluminazione	Tastierino					Off On
		Tasto di alimentazione						Off On	
		Altitudine elevata						Off On	
		Dati utente	Salva tutte le impostazioni					Memoria 1~Memoria 5	
	Carica tutte le impostazioni						Memoria 1~Memoria 5		
	Aggiorn. sistema (FOTA)	Auto					On Off		
Aggiornamento						Sì / Annulla (finestra di dialogo)			

USO DEL PROIETTORE

Menu principale	Menù secondario 2	Menù secondario 3	Menù secondario 4	Menù secondario 5	Menù secondario 6	Valori	
Configurazione dispositivo	Reset	Reset OSD				Sì / Annulla (finestra di dialogo)	
		Ripristina su predefiniti				Sì / Annulla (finestra di dialogo)	
		Ripristina selettivo	Immagine				Sì / Annulla (finestra di dialogo)
			Display				Sì / Annulla (finestra di dialogo)
			Ingresso				Sì / Annulla (finestra di dialogo)
			Comunicazione				Sì / Annulla (finestra di dialogo)
Imp.				Sì / Annulla (finestra di dialogo)			
Comunicazione	ID proiett.					0~99	
		Configurazione telecomando	Codice remoto				0~99
	Codice di cambio rapido					Off	
						1~9	
	Funzione IR		Frontale				Off
							On
			Alto				Off
							On
	HDBaseT					Off	
						On	
	Utente 1						Sospendi schermata
						Schermo vuoto	
						PIP/PBP	
						Proporzioni	
						Nascondi informaz.	
						Configurazione di rete	
						ID proiett.	
						Corrisp. Colori	
						Ripristina selettivo	
	Utente 2					Sospendi schermata	
						Schermo vuoto	
						PIP/PBP	
						Proporzioni	
						Nascondi informaz.	
						Configurazione di rete	
						ID proiett.	
					Corrisp. Colori		
					Ripristina selettivo		
Configurazione di rete	Interfaccia LAN					RJ-45	
						HDBaseT	
	Indirizzo MAC					(Sola lettura)	
	Stato di rete					(Sola lettura) Connesso / Disconnesso	
	DHCP					Off	
						On	
	Indirizzo IP					----.----.----.----	
	Subnet Mask					----.----.----.----	
	Gateway					----.----.----.----	
	DNS					----.----.----.----	
	Applica					Sì / Annulla (finestra di dialogo)	
	Ripristino rete					Sì / Annulla (finestra di dialogo)	

USO DEL PROIETTORE

Menu principale	Menù secondario 2	Menù secondario 3	Menù secondario 4	Menù secondario 5	Menù secondario 6	Valori
Comunicazione	Notifica e-mail	Email 1				Indirizzo Email 1 (sola lettura)
		Email 2				Indirizzo Email 1 (sola lettura)
		Evento				
		Errore ventola				Off/Email
		Accensione / Spegnimento				Off/Email
		Perdita video				Off/Email
		Laser				Off/Email
		Reset				Sì / Annulla (finestra di dialogo)
Controllo		Crestron				Off
						On
		Indirizzo IP				----.----.----.----
		IPID				2~255
		Porta				0~65535
		Applicazione configurazione Crestron				Sì / Annulla (finestra di dialogo)
		PJ Link				Off
						On
		Authentication				Off
						On
		Password				(Sola lettura)
		Servizio				----.----.----.----
		Applicazione configurazione PJ Link				Sì / Annulla (finestra di dialogo)
		Extron				Off
						On
		AMX				Off
						On
		Telnet				Off
						On
		HTTP				Off
						On
Reset				Sì / Annulla (finestra di dialogo)		
Velocità trasferimento		Ingresso porta seriale				1200
						2400
						4800
						9600
						19200
						38400
						57600
						115200
Reset				Sì / Annulla (finestra di dialogo)		

USO DEL PROIETTORE

Menu principale	Menù secondario 2	Menù secondario 3	Menù secondario 4	Menù secondario 5	Menù secondario 6	Valori	
Informazioni	Materiale	Numero di Registrazione					
		Numero di serie					
		Ore proiezione					
	Stato sistema	Modalità standby					
		Mod. sorg. lum.					
		Ore sorg. lum.					
		Ore totali					
		Normale					
		Modalità Eco					
		Alim. Pers.					
		Temperatura					
	Comunicazione	ID proiett.					
		Codice remoto					
		Interfaccia LAN					
		Indirizzo MAC					
		Stato di rete					
		DHCP					
		Indirizzo IP					
		Subnet Mask					
		Gateway					
		DNS					
		Crestron					
		Extron					
		PJ Link					
	AMX						
	Telnet						
	HTTP						
	Segnale	Segnale di ingresso					
		Risoluzione					
		Formato segnale					
		Clock pixel					
		Agg. orizz.					
		Agg. vert.					
		Spazio colore					
		Modalità immagine					
		Secondo segnale					
		Risoluzione					
		Formato segnale					
		Clock pixel					
		Agg. orizz.					
		Agg. vert.					
	Spazio colore						

USO DEL PROIETTORE

Menu principale	Menù secondario 2	Menù secondario 3	Menù secondario 4	Menù secondario 5	Menù secondario 6	Valori	
Informazioni	Ingresso di backup	Segnale attuale					
		Stato ingresso di backup					
		Modifica ingresso backup					
		Primo ingresso					
		Risoluzione					
		Agg. orizz.					
		Spazio colore					
		HDR					
		Secondo ingresso					
		Risoluzione					
		Agg. orizz.					
		Spazio colore					
		HDR					
		Versione firmware	Vers. princ.				
	Versione I-SCALER						
	Versione F-MCU						
	Versione M-MCU						
	Versione L-MCU						
	Versione A-MCU						
	Versione K-MCU						
	Versione LAN						
	Versione formattatore						
	Versione FPGA0						
	Versione FPGA1						
	Versione FPGA2						
	Versione XFPGA						
Versione HDBaseT							
Versione fotocamera							

USO DEL PROIETTORE

Menu Immagine

Imparare a configurare le impostazioni immagine.

Menu secondari

- Modalità immagine
- Gamma dinamica
- Luminosità
- Contrasto
- Nitidezza
- Gamma
- Contrasto dinamico
- Imp. colore
- Colore parete
- Configurazione 3D

Modalità immagine

Il menu Modalità immagine fornisce varie funzioni per ottimizzare l'immagine proiettata per ottenere la migliore qualità dell'immagine in tutti i tipi di ambiente, in considerazione di fattori quali la sorgente di ingresso, il colore dello schermo e l'illuminazione ambientale.

Presentazione

Ideale per visualizzare diapositive di presentazione in una stanza luminosa.

Luminoso

Ideale per le installazioni che richiedono immagini ad alta luminosità.

Cinema

Ideale per i video proiettati in una stanza buia.

HDR

Ideale per visualizzare contenuti HDR (High Dynamic Range).

sRGB

Colore dell'immagine standardizzato corrispondente allo standard di colore sRGB.

DICOM SIM.

Ideale per la proiezione di immagini mediche monocromatiche, come il diagramma a raggi X.

Blending

Ideale per installazioni di più proiettori.

3D

Ideale per riprodurre video 3D.

Alta vel. 2D

Visualizzare lo stato della modalità 2D ad alta velocità (questa modalità non deve essere utilizzata per la diagnosi medica).

Nota: Se la risoluzione della sorgente di ingresso è 800 x 600 a 120 Hz, 1024 x 768 a 120 Hz o 1280 x 720 a 120 Hz, la modalità di visualizzazione passa automaticamente ad Alta vel. 2D, quindi a Modalità 3D, le modalità PIP/PBP non sono supportate.

USO DEL PROIETTORE

Utente

Impostazioni immagine salvate dall'utente.

Gamma dinamica

Configurare l'impostazione HDR e l'effetto quando si visualizzano video da lettori 4K Blu-ray e da dispositivi di streaming.

HDR

Abilitare o disabilitare l'elaborazione HDR.

Modalità immagine HDR

- **Luminoso:** Selezionare questa modalità per colori più saturi.
- **Standard:** Selezionare questa modalità per immagini dall'aspetto naturale.
- **Film:** Selezionare questa modalità per maggiori dettagli.
- **Dettaglio:** Selezionare questa modalità per maggiori dettagli nelle scene scure.

Luminosità

Regolare la luminosità dell'immagine proiettata per adattarla alla luce ambientale.

Contrasto

Regolare il rapporto di contrasto dell'immagine proiettata. Il contrasto controlla la differenza tra le aree più chiare e più scure dell'immagine.

Nitidezza

Regolare la chiarezza dei dettagli nell'immagine proiettata per rendere l'immagine più chiara e nitida.

Gamma

Selezionare un valore gamma appropriato per ottimizzare la conformità dell'immagine a diverse sorgenti di ingresso.

Film

Ideale per l'ambiente Home Theater.

Grafica

Ideale per proiettare foto dall'ingresso del PC.

Standard (2.2)

Valore standard della gamma.

Vivido

Ideale per i giochi. In questa modalità, la saturazione del colore e la luminosità sono ben bilanciate.

3D

Ideale per riprodurre video 3D.

Lavagna

Ideale per la proiezione su una lavagna.

DICOM SIM.

Ideale per la proiezione di immagini mediche monocromatiche, come il diagramma a raggi X.

1.8 / 2.0 / 2.4 / 2.6

Selezionare un valore della gamma preimpostato per regolare le prestazioni dell'immagine. In generale, minore è il valore, più luminose diventeranno le aree scure dell'immagine.

USO DEL PROIETTORE

Contrasto dinamico

Impostare Contrasto dinamico per ottimizzare il contrasto per i contenuti scuri.

DynamicBlack

Abilitare questa funzione per regolare automaticamente il rapporto di contrasto per le sorgenti video. Migliora il livello del nero nelle scene scure riducendo l'emissione di luce.

- **Velocità:** Regolare la velocità della correzione della sorgente luminosa. Il valore va da 1 a 15. Un valore più basso rende la correzione più lenta e meno aggressiva, mentre un valore più alto determina una correzione più rapida.
- **Intensità:** Impostare l'intensità della regolazione del contrasto dinamico. Il valore va da 0 a 3, più alto è il valore più forte è la correzione.
- **Livello:** Regolare la sorgente luminosa quando il livello di luminosità del contenuto corrente scende al di sotto del valore impostato. Il valore va da 50% a 100%. Maggiore è il valore, maggiore sarà l'intervallo per regolare la sorgente luminosa.

Nero estremo

Abilitare questa funzione per aumentare automaticamente il rapporto di contrasto spegnendo la luce laser quando viene rilevata un'immagine nera.

- **Timer silenziamento AV:** Impostare un timer per lo spegnimento della luce laser dopo aver rilevato il contenuto nero. Il valore impostato va da 0s a 10s.
- **Livello del segnale nero:** Impostare un valore del livello del nero come soglia per la funzione Nero reale. Il valore può essere regolato da 0% a 5%, dove 0 è il nero più scuro e 5 è il più luminoso.

Imp. colore

Configurare le impostazioni del colore dell'immagine proiettata per migliorare le prestazioni del colore.

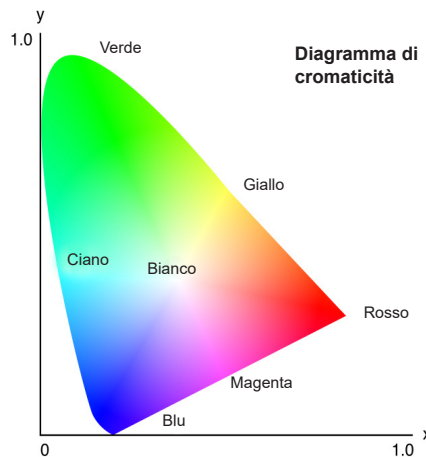

Colore

Regolare la saturazione del colore selezionato. Il valore indica gli scostamenti di colore da 0 verso il bianco al centro del diagramma di cromaticità.

Tonalità

Regolare il bilanciamento dei colori rosso e verde nelle immagini video.

Temp. colore

Regolare la temperatura colore dell'immagine proiettata. Le opzioni disponibili sono Calda, Standard e Fredda.

USO DEL PROIETTORE

Bilanciamento del bianco

Regolare il bilanciamento del bianco dell'immagine proiettata tramite guadagno e offset. Guadagno e offset sono controlli individuali per ogni canale RGB utilizzato per impostare la scala di grigi. I guadagni calibrano il colore delle parti scure e i bias calibrano le parti bianche.

- **Rosso / Verde / Guadagno blu:** Regolare il colore delle aree chiare dell'immagine.
- **Rosso / Verde / Compensazione blu:** Regolare il colore delle aree scure dell'immagine.

Miglioramento del bianco

Regolare la luminosità del colore dell'immagine fornendo colori più vivaci, con incrementi da 0 a 10.

Spazio colore

Selezione di uno spazio colore che è stato regolato specificatamente per il segnale d'ingresso. Le opzioni disponibili includono Auto, RGB(0~255), RGB(16~235), REC709 e REC601.

Nota: La funzione Spazio colore non è disponibile se la modalità immagine è sRGB o senza alcun ingresso sorgente.

Corrisp. Colori

Modificare il colore di un'immagine proiettata regolando ogni componente di colore nell'immagine. Il colore regolabile include Rosso, Verde, Blu, Ciano, Giallo e Magenta (R / G / B / C / Y / M).

- **Schema di prova automatico:** Abilitare la funzione per visualizzare un modello di colore specifico durante la regolazione.
- **Rosso / Verde / Blu / Ciano / Magenta / Giallo:** Selezionare un colore per ulteriori regolazioni.
 - **Tonalità:** Regolare la tonalità del colore selezionato. I valori riflettono il numero di gradi di rotazione attorno al diagramma di cromaticità rispetto al colore originale. L'aumento del valore indica la rotazione in senso antiorario e la diminuzione del valore la rotazione in senso orario.
 - **Saturazione:** Regolare la saturazione del colore selezionato. Il valore riflette gli scostamenti di colore da o verso il bianco al centro del diagramma di cromaticità.
 - **Luminanza:** Regolare la luminanza del colore selezionato. Aumentare il valore per schiarire l'immagine (aggiungere il bianco a un colore) o diminuire il valore per scurire l'immagine (aggiungere il nero a un colore).
- **Bianco:** Regolare le prestazioni del colore bianco impostando i valori Rosso, Verde e Blu.
 - **Rosso / Verde / Blu:** Regolare i colori rosso, verde e blu per ottimizzare le prestazioni del colore bianco.
- **Reset:** Ripristinare le impostazioni della funzione ai valori predefiniti.

Colore parete

Impostare il colore della parete del proiettore per ottenere prestazioni dei colori ottimali per una parete specifica. Le opzioni disponibili sono Off, Lavagna, Giallo chiaro, Verde chiaro, Blu chiaro, Rosa e Grigio.

Configurazione 3D

Il file video 3D combina due immagini (fotogrammi) leggermente diverse della stessa scena che rappresentano le diverse viste che vedono gli occhi sinistro e destro. Quando questi fotogrammi vengono visualizzati abbastanza velocemente e visualizzati con occhiali 3D sincronizzati con i fotogrammi sinistro e destro, il cervello dello spettatore assembla quindi le immagini separate in un'unica immagine 3D. Menu 3D fornisce opzioni per impostare le funzioni 3D per visualizzare correttamente i video 3D.

Modalità 3D

Abilitare o disabilitare la funzione 3D.

Formato 3D

Selezionare un formato 3D adeguato per il segnale di ingresso 3D. Le opzioni disponibili sono Auto, Frame Packing, Side by Side, Top and Bottom e Frame Sequential.

USO DEL PROIETTORE

Tec. 3D

Selezionare una tecnologia 3D adeguata in base alla modalità di elaborazione del segnale di sincronia 3D.

- **DLP-Link:** Selezionare DLP-Link quando il segnale di sincronia 3D è generato dalla tecnologia DLP Link incorporata nel proiettore. DLP Link funziona solo con occhiali compatibili con la tecnologia DLP 3D e la funzione 3D è abilitata.
- **Sincronia 3D:** Selezionare Sincronia 3D quando il segnale di uscita sincronia 3D viene inviato a un emettitore o a un altro proiettore tramite la porta di uscita sincronia 3D.

3D-2D

Trasformare il contenuto 3D in immagini 2D.

- **3D:** Riprodurre normalmente il contenuto 3D.
- **L:** Riprodurre le immagini a sinistra del contenuto 3D.
- **R:** Riprodurre le immagini a destra del contenuto 3D.

Uscita sync. 3D

Configurare la trasmissione del segnale di uscita sincronia 3D.

- **A emettitore:** Inviare il segnale di sincronia 3D all'emettitore collegato alla porta di uscita sincronia 3D.
- **A succ. proiettore:** Inviare il segnale di sincronia 3D al proiettore successivo quando si utilizzano più proiettori.

Configurazione di Contr. IR quando si utilizza l'emettitore IR 3D

I dispositivi a infrarossi interferiscono tra loro se posizionati nello stesso angolo di rilevamento. Se si desidera utilizzare l'emettitore IR 3D e la funzione telecomando IR, eseguire una delle seguenti operazioni:

- Posizionare l'emettitore IR 3D al di fuori dell'angolo di rilevamento del telecomando IR come mostrato di seguito:



- In base al layout della stanza, disabilitare il ricevitore remoto anteriore o superiore nel menu OSD > Comunicazione > Configurazione telecomando > Funzione IR per evitare l'interferenza dell'emettitore IR 3D, consentendo comunque di utilizzare la funzione di telecomando IR.

USO DEL PROIETTORE

Se nessuno dei due metodi sopra descritti ha risolto il problema, utilizzare un altro emettitore IR 3D/emettitore RF 3D o provare uno dei due metodi seguenti.

- Utilizzare un cavo Wired Remote-In per il controllo IR.

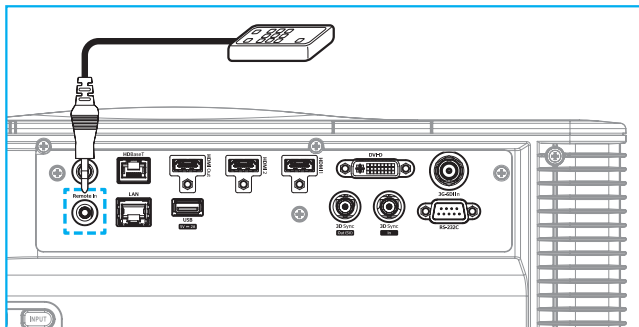

- Utilizzare il controllo IR tramite il dispositivo HDBaseT (non in dotazione).

Nota: *Disabilitare i ricevitori remoti anteriore/superiore e abilitare l'HDBaseT per il controllo IR nel menu OSD > Comunicazione > Configurazione telecomando > Funzione IR.*

Inversione 3D

Quando il video 3D non viene visualizzato correttamente, utilizzare questa funzione per invertire i fotogrammi 3D sinistro e destro.

Ritardo fotogramma

Impostare un valore di ritardo fotogramma per il proiettore per correggere la differenza di tempo tra il segnale 3D che viene fornito e il risultato che viene eseguito. Questa funzione è disponibile solo quando Riferimento L/R è impostato su GPIO campo. Quando si esegue il blending 3D su più proiettori, impostare il ritardo fotogramma per ciascun proiettore per correggere le immagini non sincrone.

Reset

Ripristinare le impostazioni della funzione ai valori predefiniti.

Salva per ut.

Salvare le impostazioni immagine in modalità Utente.

Applica a utente

Applicare le impostazioni immagine a Utente-Presentazione, Utente-Luminoso, Utente-Cinema, Utente-HDR, Utente-sRGB, Utente-DICOM SIM., Utente-Blending, Utente-3D o Utente-Alta vel. 2D.

Reset

Ripristinare tutte le impostazioni 3D.

USO DEL PROIETTORE

Menu Display

Imparare a configurare le impostazioni per proiettare correttamente le immagini in base alle circostanze di installazione.

Menu secondari

- Proporzioni
- Zoom digitale
- Correzione geometrica
- Maschera bordi
- Sospendi schermata
- Schemi test
- PIP/PBP

Proporzioni

Impostare il rapporto proporzioni dell'immagine proiettata. Le opzioni disponibili sono Auto, 4:3, 16:9, 16:10, LBX o Nativo. Selezionare Auto per visualizzare le dimensioni dell'immagine rilevate.

Zoom digitale

Regolare in modo digitale le dimensioni dell'immagine proiettata.

Nota: *La proiezione dell'immagine sullo schermo dipende dalla sorgente del segnale.*

Proporzionale

Abilitare la funzione per cambiare l'altezza e la larghezza dell'immagine allo stesso rapporto.

Orizzontale

Usare i tasti ◀ e ▶ per modificare la larghezza dell'immagine proiettata.

Verticale

Usare i tasti ▲ e ▼ per modificare l'altezza dell'immagine proiettata.

Spostamento orizzontale

Usare i tasti ◀ e ▶ per spostare in orizzontale l'immagine.

Spostamento verticale

Usare i tasti ▲ e ▼ per spostare in verticale l'immagine.

Reset

Ripristinare le impostazioni predefinite dello zoom digitale.

USO DEL PROIETTORE

Correzione geometrica

Configurare le impostazioni geometriche per rimodellare l'immagine per diverse superfici di proiezione.

Controllo distorsione

Configurare le impostazioni di distorsione. Selezionare tra Basico, Avanzate e AP.

- **Basico:** Configurare le impostazioni di correzione, deformazione e 4 angoli.
- **Avanzate:** Impostare il colore griglia e lo sfondo griglia, quindi configurare le impostazioni di distorsione e blending.
- **AP:** Utilizzare **Visual Suite** per comandare il proiettore. Quando si abilita **Visual Suite**, le funzioni integrate di geometria del proiettore vengono disabilitate.

Distorsione di base

Configurare le impostazioni di distorsione di base.

- **Correzione:** La funzione Correzione viene utilizzata per regolare le immagini in forma di rettangolo asimmetrico.
 - **Orizzontale:** Regolare i lati sinistro e destro dell'immagine proiettata per renderla un rettangolo uniforme. Viene utilizzato per le immagini con lati sinistro e destro disuguali.

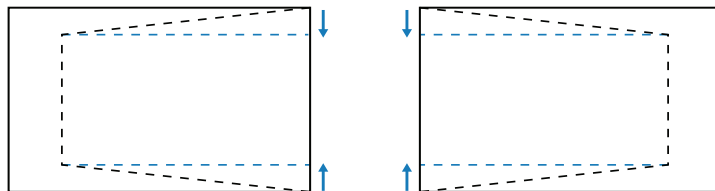

- **Verticale:** Regola i lati superiore e inferiore dell'immagine proiettata per renderla un rettangolo uniforme. Viene utilizzato per le immagini con i lati superiore e inferiore disuguali.

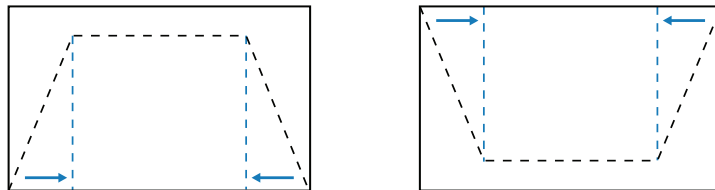

- **Deformazione:** La funzione distorsione viene utilizzata per regolare l'immagine con distorsione a barile o a cuscino.
 - **Orizzontale:** Correggere l'immagine proiettata con distorsione a barile o a cuscino orizzontale.

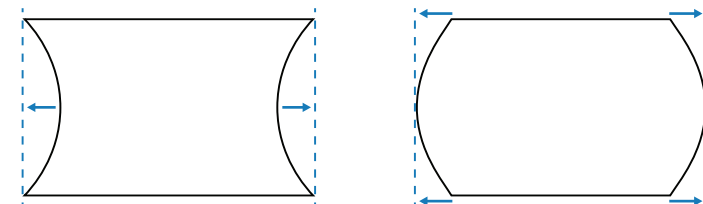

- **Verticale:** Correggere l'immagine proiettata con distorsione a barile o a cuscino verticale.

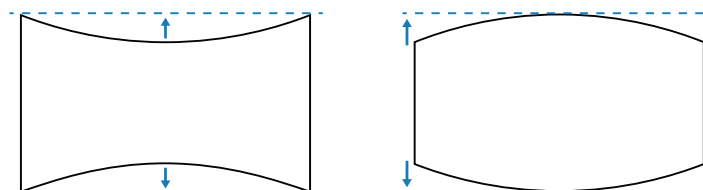

USO DEL PROIETTORE

- **4 angoli:** Rimodellare l'immagine spostando i 4 angoli dell'immagine per adattarla a una superficie di proiezione specifica.

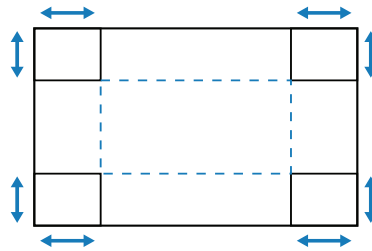

Distorsione avanzata

Configurare le impostazioni di distorsione di base. Fare riferimento a “Informazioni di controllo distorsione manuale” a pagina 100.

Nota: Quando è selezionato Base o AP di Controllo distorsione, Distorsione avanzata non è disponibile.

- **Colore griglia:** Selezionare un colore griglia per il pattern di distorsione e blending tra Verde, Magenta, Rosso e Ciano.
- **Sfondo griglia:** Selezionare lo sfondo griglia tra Nero e Trasparente.
- **Impostazione distorsione:** Configurare le impostazioni di distorsione.
 - **Punti griglia:** La selezione del numero di griglia del controllo della distorsione, 2x2 / 3x3 / 5x5 / 9x9 / 17x17.
 - **Distorsione interna:** Attivare per regolare la griglia interna. La funzione si attiva al superamento di 3x3 punti griglia.
 - **Nitidezza distorsione:** In caso di distorsione delle linee griglia da dritte a curve, le linee griglia saranno distorte e diventeranno seghettate. Per evitare la linea frastagliata, regolare la nitidezza della distorsione per sfocare o rendere più nitidi i bordi delle immagini.
- **Impostazione unione:** Configura le impostazioni di blending direttamente sul proiettore per unire due o più immagini adiacenti in un'unica immagine più grande e uniforme.
 - **Larghezza unione:** Impostare la larghezza di blending.
 - **Sovrapponi numero griglia:** Impostare la scala di regolazione della larghezza unione, fino a 12 pixel.
 - **Gamma:** Selezionare il valore di gamma dell'area blending per regolare la curvatura dell'effetto di blending.

Nota: Per flessibilità di installazione non abbiamo applicato una limitazione FW al menu Blending di questo dispositivo. Può verificarsi distorsione a un livello estremo. Per installazioni più complesse, a pagamento, contattare il rivenditore per dispositivi esterni per la distorsione.

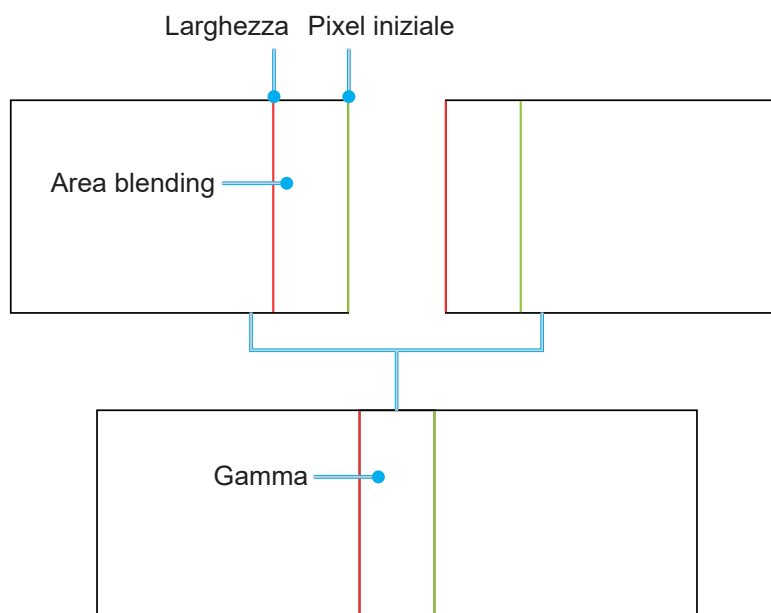

USO DEL PROIETTORE

- **Livello nero:** Regolare in modo manuale il livello nero dell'immagine proiettata.
 - **Zona:** Supporta la regolazione del livello del nero a due strati, superiore e inferiore. Evitare le aree sovrapposte dei due strati, solo il valore del livello di nero superiore visualizzato nell'area di sovrapposizione.
 - **Abilita:** Abilitare o disabilitare la regolazione del livello nero nell'area selezionata.
 - **Zona di modifica:** La regolazione della zona del livello del nero. Quando si accede alla vista di regolazione dell'area, l'utente può premere il tasto "INFO" sul telecomando per ottenere il tasto di scelta rapida per aggiungere e rimuovere punti.
 - **Aggiungi punto:** Aggiungere fino a 32 punti di controllo dell'area per la regolazione del livello nero.
 - **Rimuovi punto :** Rimuovere almeno 4 punti di controllo dall'area selezionata.

Nota:

- *Accedere alla zona di modifica:*
 - a) *Utilizzare il tasto di scelta rapida "INGRESSO" del telecomando per abilitare o disabilitare la funzione Aggiungi punto.*
 - b) *Utilizzare il tasto di scelta rapida "AUTO" del telecomando per abilitare o disabilitare la funzione Rimuovi punto.*
 - c) *Utilizzare il tasto di scelta rapida "INFO" del telecomando per visualizzare la finestra di dialogo della guida di scelta rapida della zona di modifica e utilizzare "Menù" o "Esci" per nascondere la finestra di dialogo della guida.*
- *Dopo aver aggiunto o rimosso un punto di controllo, premere **Invio** per passare al punto successivo in senso antiorario.*
 - **Luminosità:** Regolare contemporaneamente i valori Rosso/Verde/Blu dell'area del livello di nero selezionata.
 - **Rosso/Verde/Blu:** Regolare individualmente ogni colore della zona del livello del nero selezionata.
 - **Reset:** Ripristinare le impostazioni predefinite del livello nero nell'area inferiore o superiore o in entrambe le aree.

Memoria

Il proiettore consente all'utente di salvare fino a cinque memorie di geometria, comprese quelle impostate direttamente sul proiettore e quelle configurate tramite strumenti software esterni. Le opzioni disponibili sono Salva memoria, Applica memoria e Cancella memoria.

Reset

Ripristinare le impostazioni geometriche predefinite.

Maschera bordi

La funzione di Edge Blending consente di nascondere uno o più bordi dell'immagine proiettata. È possibile utilizzare questa funzione per rimuovere i disturbi di codifica sui bordi dell'immagine delle immagini video.

Sospendi schermata

Selezionare per mettere in pausa lo schermo nonostante qualsiasi cambiamento nel dispositivo sorgente.

Schemi test

Selezionare uno schema test. Le opzioni disponibili sono Off, Griglia verde, Griglia Magenta, Griglia bianco, Bianco, Nero, Rosso, Verde, Blu, Giallo, Magenta, Ciano, Contrasto ANSI 4x4, Barra di colore e Schermo intero.

USO DEL PROIETTORE

PIP/PBP

PIP/PBP (picture in picture/picture by picture) consente di visualizzare contemporaneamente due immagini da due sorgenti di ingresso.

Schermo

Selezionare la modalità PIP/PBP o disabilitare la funzione.

- **Off:** Disabilitare la modalità PIP/PBP.
- **PIP:** Visualizza una sorgente di ingresso sulla schermata principale e l'altra sorgente di ingresso in una finestra secondaria.
- **PBP:** Visualizzare due immagini delle stesse dimensioni sullo schermo.

Sorgente princ.

Selezionare una sorgente di ingresso da utilizzare come immagine principale. Le sorgenti di ingresso disponibili sono HDMI1, HDMI2, DVI-D, 3G-SDI e HDBaseT.

Sorgente sec.

Selezionare una sorgente di ingresso per la seconda immagine. Le sorgenti di ingresso disponibili sono HDMI1, HDMI2, DVI-D, 3G-SDI e HDBaseT.

Swap

Passare tra la sorgente principale e la sorgente secondaria.





Dimensioni

Modificare le dimensioni del display della sorgente secondaria in modalità PIP.







Posizione

Regolare la posizione dell'immagine secondaria. Nella tabella di layout di seguito, la "P" indica l'immagine principale:







- **Disposizione PBP**

Disposizione PBP	
<p>PBP, princ. sx</p> 	<p>PBP, princ. dx</p> 
<p>PBP, princ. alto</p> 	<p>PBP, princ. basso</p> 

- **Disposizione PIP**

Disposizione PIP	Dimensioni PIP		
	Piccolo	Mezzo	Grande
PIP, Basso dx			
PIP, Basso sx			

USO DEL PROIETTORE

Disposizione PIP	Dimensioni PIP		
	Piccolo	Mezzo	Grande
PIP, Alto sx			
PIP, Alto dx			

Nota: Fare riferimento alla tabella di seguito per compatibilità PIP/PBP.

Compatibilità PIP/PBP

Matrice PIP/PBP	DVI-D	HDMI-1	HDMI-2	3G-SDI	HDBaseT
DVI-D	—	V	V	V	V
HDMI-1	V	—	V	V	V
HDMI-2	V	V	—	V	V
3G-SDI	V	V	V	—	V
HDBaseT	V	V	V	V	—

Reset

Ripristinare tutte le impostazioni del display ai valori predefiniti.

USO DEL PROIETTORE

Menu Impostazioni di ingresso

Imparare a configurare le impostazioni di ingresso del proiettore.

Menu secondari

- Sorgente automatica
- Risinc. rapida
- Ingressi attivi
- Regolazione latenza
- Ingresso di backup
- HDMI
- HDBaseT

Sorgente automatica

Quando Origine aut. è abilitato, il proiettore rileva e seleziona automaticamente il segnale di ingresso. Una volta selezionata una sorgente di ingresso, premere il pulsante Ingresso sul telecomando o sul tastierino per passare ad altre sorgenti disponibili. Quando la funzione è disabilitata, premendo Ingresso si apre il menu secondario Ingressi attivi.

Risinc. rapida

Abilitare questa funzione per eseguire un processo rapido per sincronizzare il proiettore con il segnale di ingresso.

Risinc. rapida

Selezionare un segnale di ingresso dall'elenco delle sorgenti. Le sorgenti di ingresso disponibili sono HDMI1, HDMI2, DVI-D, 3G-SDI e HDBaseT.

Regolazione latenza

Abilitare la funzione per ridurre il tempo di risposta.

Nota: Se la regolazione della latenza è impostata su 2D Ultra, Modalità 3D, le modalità PIP e la risoluzione 4K 30Hz non sono supportati.

Ingresso di backup

La funzione Ingresso di backup consente all'utente di impostare due sorgenti di ingresso con la stessa specifica di temporizzazione. In caso di perdita di una sorgente di ingresso, il proiettore passa automaticamente all'altra sorgente.

Questa funzione può essere utile per le installazioni che richiedono la visualizzazione ininterrotta della sorgente di contenuto, come spettacoli dal vivo, mostre e sale di controllo critiche. Le sorgenti di ingresso disponibili sono HDMI1, HDMI2, DVI e HDBaseT.

Commut. auto

Selezionare la casella per abilitare la commutazione automatica alla sorgente di ingresso di backup in caso di errore della sorgente attuale.

Segnale attuale

Visualizza il segnale attualmente attivo.

Primo ingresso

Selezionare un segnale come prima sorgente di ingresso. Una volta attivata la sorgente selezionata, il menu OSD elenca Risoluzione, Agg. orizz. (frequenza di aggiornamento orizzontale) e Spazio colore del segnale.

Secondo ingresso

Selezionare un segnale come seconda sorgente di ingresso. Una volta attivata la sorgente selezionata, il menu OSD elenca Risoluzione, Agg. orizz. (frequenza di aggiornamento orizzontale) e Spazio colore del segnale.

USO DEL PROIETTORE

Stato ingresso di backup

Visualizzare lo stato della funzione. Stato ingresso di backup è attivo quando si soddisfano le seguenti condizioni:

- Commut. auto è selezionato.
- Le due sorgenti hanno la stessa specifica di temporizzazione.
- Le due sorgenti sono attive.
- Il proiettore visualizza una delle due sorgenti.

Modifica ingresso backup

Visualizzare il cambio funzione.

Informazioni sull'input di backup

Visualizzare informazioni della funzione tra cui Segnale attuale, Stato ingresso di backup, Modifica ingresso backup, Primo ingresso e Risoluzione, Agg. orizz., Spazio colore, HDR, Secondo ingresso e Risoluzione, Agg. orizz., Spazio colore e HDR.

HDMI

Configurare le porte HDMI del proiettore.

Uscita

Selezionare una porta HDMI per emettere il segnale.

HDMI 1 EDID/HDMI 2 EDID

Quando si riceve un segnale HDMI, impostare la compatibilità EDID del proiettore per visualizzare correttamente il segnale. Selezionare **1.4** per i dispositivi di input con HDMI 1.4 o **2.0** per i dispositivi HDMI 2.0.

Reset

Ripristinare tutte le impostazioni di ingresso ai valori predefiniti.

USO DEL PROIETTORE

Menu Configurazione dispositivo

Imparare a configurare le impostazioni di sistema del proiettore.

Menu secondari

- Lingua
- Proiezione
- Impostazioni obiettivo
- Pianifica
- Data e ora
- Imp. alim.
- Imp. sorg. lum.
- Otturatore
- Sicurezza
- OSD
- Configurazione logo
- Retroilluminazione
- Altitudine elevata
- Dati utente
- Aggiorn. sistema

Lingua

Selezionare una lingua per il menu OSD. Le lingue disponibili sono inglese, tedesco, francese, italiano, spagnolo, portoghese, polacco, olandese, norvegese, cinese tradizionale, cinese semplificato, giapponese, coreano, russo, ungherese e thailandese.

Proiezione

Modificare la direzione dell'immagine selezionando una modalità di proiezione adeguata.

Soffitto

Abilitare la funzione per l'installazione a soffitto.

Posteriore

Controllare la funzione per la proiezione posteriore.

Impostazioni obiettivo

Configurare le impostazioni dell'obiettivo per regolare la qualità e la posizione dell'immagine.

Fuoco

Usare i tasti ▲ e ▼ per regolare la messa a fuoco dell'immagine proiettata.

Zoom

Usare i tasti ⊕ e ⊖ per regolare le dimensioni dell'immagine proiettata.

Spostamento obiettivo

Usare i tasti ▲ ▼ ◀ ▶ per regolare la posizione dell'obiettivo per spostare l'immagine proiettata.

USO DEL PROIETTORE

Nota: Ghiera mobile BX-CTA17

- Per prestazioni ottiche ottimali, regolare manualmente la ghiera mobile prima di regolare Zoom e Messa a fuoco.
- La scala dell'etichetta della ghiera mobile mostra la distanza di proiezione.
- La distanza di proiezione è dall'obiettivo del proiettore allo schermo. Ad esempio, se la distanza tra lo schermo e l'obiettivo del proiettore è 1,4 m, regolare la scala della ghiera mobile su "1,40" per prestazioni ottimali.

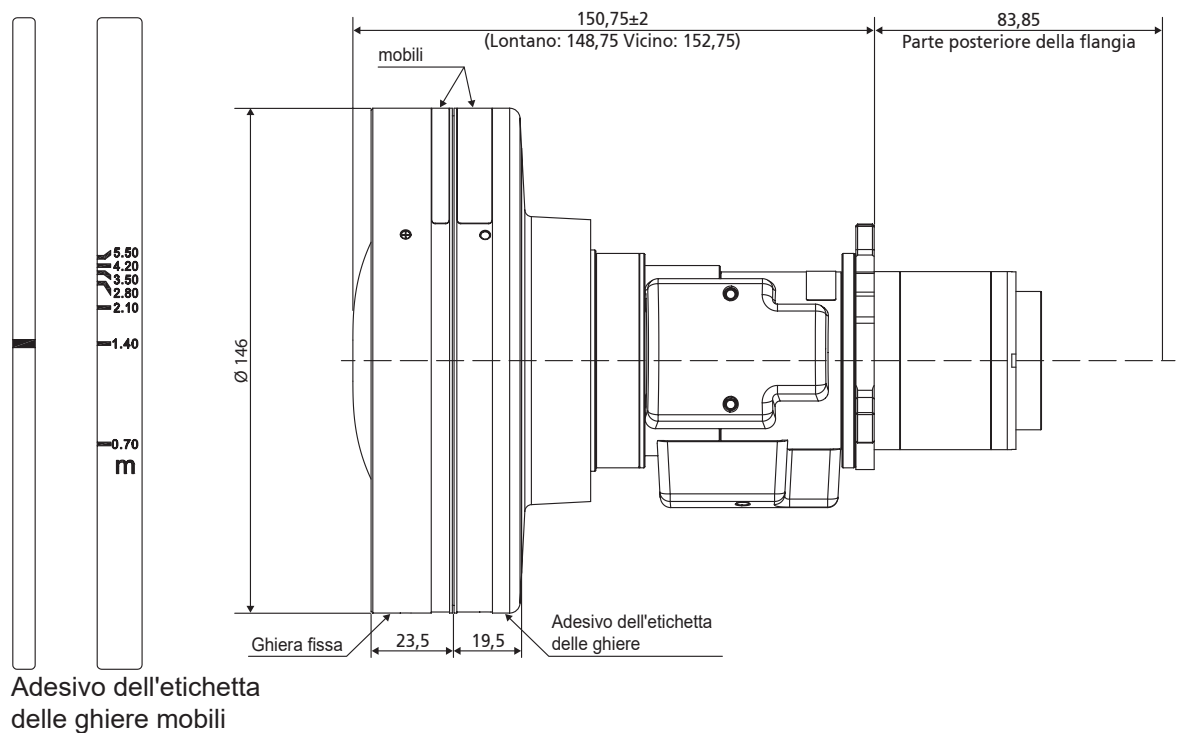

Memoria obiettivo

Questo proiettore può salvare fino a cinque impostazioni dell'obiettivo, che registrano la posizione dell'obiettivo. Per registrare dati corretti, eseguire la calibrazione dell'obiettivo la prima volta che si elabora la memoria dell'obiettivo.

- **Salva memoria:** Selezionare un record da 1 a 5 per salvare le impostazioni attuali dell'obiettivo.
- **Applica memoria:** Selezionare un record da 1 a 5 per applicare le impostazioni dell'obiettivo.
- **Cancella memoria:** Fare clic sui record dell'obiettivo salvati.

Nota:

- Usare Salva memoria prima di Applica memoria. In caso contrario, la funzione Applica memoria non è disponibile o è disabilitata.
- L'esecuzione di una calibrazione dell'obiettivo cancella i record dell'obiettivo salvati.
- L'installazione dell'obiettivo BX-CTA16 richiede un kit di supporto speciale. Per ulteriori informazioni, fare riferimento al manuale dell'utente dell'obiettivo BX-CTA16.

Calibrazione obiettivo

Calibrare la posizione dell'obiettivo per riportarlo al centro. Per evitare danni al proiettore e all'obiettivo, eseguire sempre la calibrazione dell'obiettivo prima di sostituirlo.

Blocco obiet.

Bloccare l'obiettivo per evitare che i motori dell'obiettivo si muovano, disabilitandone tutte le funzioni.

Reset

Ripristinare le impostazioni dell'obiettivo ai valori predefiniti.

USO DEL PROIETTORE

Pianifica

Programmare le funzioni del proiettore in modo che funzionino automaticamente all'orario impostato.

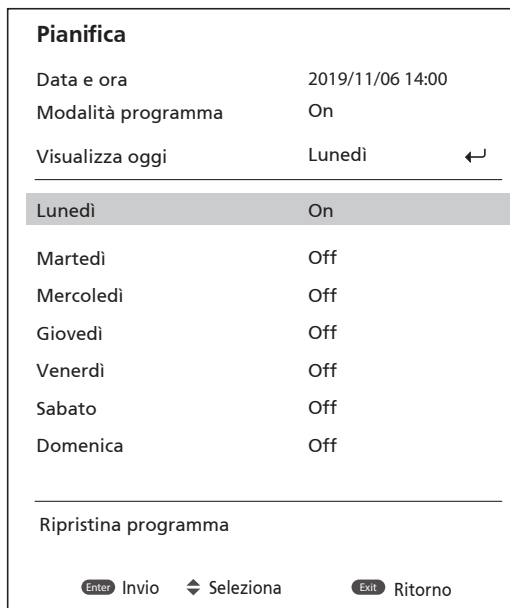

Data e ora

Prima di impostare un programma, configurare le impostazioni di data e ora. Fare riferimento a “Data e ora” a pagina 66.

Modalità programma

Abilitare o disabilitare la funzione di programmazione. Se il proiettore è controllato tramite dispositivi esterni o software, Modalità programma visualizza la modalità AP e le funzioni di programmazione del proiettore sono disattivate.

Visualizza oggi

Visualizza l'elenco degli eventi in programma per oggi.

Nota: Dopo aver impostato la programmazione, assicurarsi di salvare tutte le impostazioni.

Da Lunedì a Domenica

Impostare la programmazione per i giorni della settimana. Nella pagina del menu Pianifica, selezionare un giorno e configurare le impostazioni di programmazione.

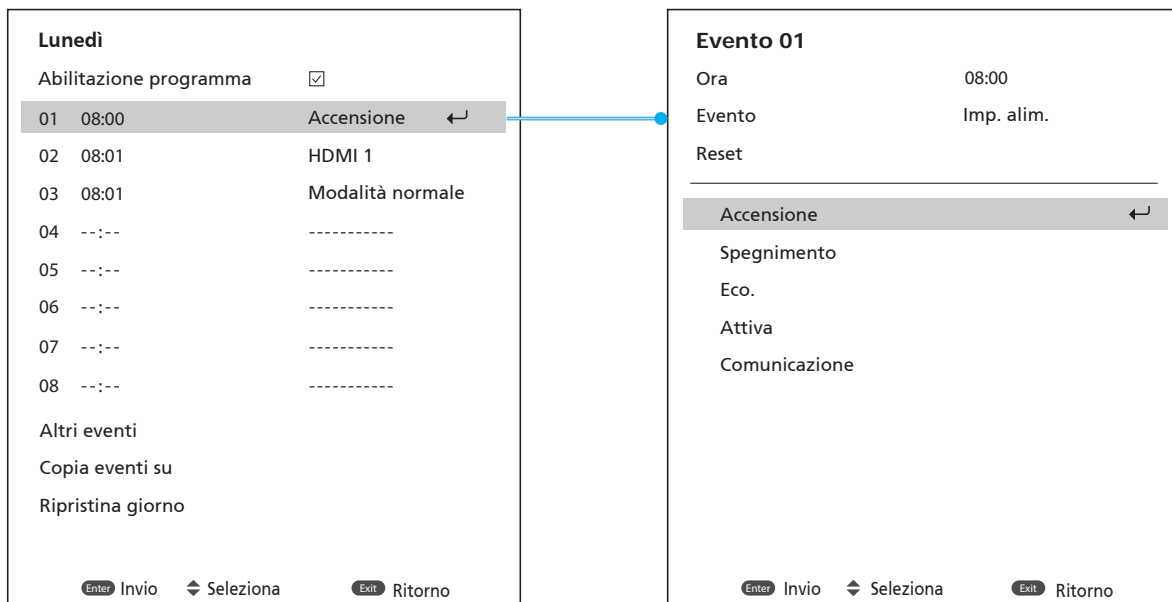

USO DEL PROIETTORE

- **Abilitazione programma:** Abilitare o disabilitare la funzione di programmazione per il giorno selezionato.
- **Evento 01-16:** Selezionare un numero di record dell'evento e impostare i dettagli del programma.
 - **Ora:** Impostare l'ora per l'evento.
 - **Funzione:** Selezionare la funzione. Le funzioni disponibili sono Imp. alim., Origine input, Mod. sorg. lum. e Otturatore
 - **Nota:** Se Imp. Alim. è impostato su Eco. o Attiva, il proiettore non può riavviarsi.
 - **Evento:** Selezionare una funzione per l'evento, che si aziona automaticamente all'ora impostata.
 - **Reset:** Ripristinare le impostazioni dell'evento.

Elenco eventi			◀ Pagina 1/2 ▶
01	08:00	Accensione	←
02	08:01	HDMI 1	
03	08:01	Modalità normale	
04	--:--	-----	
05	--:--	-----	
06	--:--	-----	
07	--:--	-----	
08	--:--	-----	
09	--:--	-----	
10	--:--	-----	

Enter Invio ↕ Seleziona ↕ Cambiato Exit Ritorno

Elenco eventi			◀ Pagina 2/2 ▶
11	--:--	-----	←
12	--:--	-----	
13	--:--	-----	
14	--:--	-----	
15	--:--	-----	
16	--:--	-----	

Enter Invio ↕ Seleziona ↕ Cambiato Exit Ritorno

- **Copia eventi su:** Copiare l'impostazione degli eventi del giorno in un altro giorno.

Lunedì		
Abilitazione programma		<input checked="" type="checkbox"/>
01	08:00	Accensione
02	08:01	HDMI 1
03	08:01	Modalità normale
04	--:--	-----
05	--:--	-----
06	--:--	-----
07	--:--	-----
08	--:--	-----
Altri eventi		
Copia eventi su		←
Ripristina giorno		

Enter Invio ↕ Seleziona Exit Ritorno

Martedì		
Abilitazione programma		<input checked="" type="checkbox"/>
01	08:00	Accensione
02	08:01	HDMI 1
03	08:01	Modalità normale
04	--:--	-----
05	--:--	-----
06	--:--	-----
07	--:--	-----
08	--:--	-----
Altri eventi		
Copia eventi su		
Ripristina giorno		

Enter Invio ↕ Seleziona Exit Ritorno

- **Ripristina giorno:** Ripristinare le impostazioni di programmazione per il giorno.

Ripristina programma

Ripristinare tutte le impostazioni di programmazione.

USO DEL PROIETTORE

Data e ora

Impostare la data e l'ora del proiettore.

Modalità orologio

Impostare Modalità orologio su Server NTP o Manuale.

Nota: *Per utilizzare Server NTP, assicurarsi che il proiettore sia connesso a Internet.*

Data

Impostare una data per il proiettore. Il formato della data è in Anno/Mese/Giorno.

Ora

Impostare l'ora per il proiettore.

Ora legale

Abilitare o disabilitare la funzione Ora legale.

Server NTP

Selezionare un server NTP per la modalità orologio di rete.

Fuso orario

Impostare un fuso orario per la modalità orologio di rete.

Intervallo di aggiornamento

Impostare l'intervallo di aggiornamento di data e ora.

Applica

Applicare modifiche a data e ora.

USO DEL PROIETTORE

Imp. alim.

Configurare le impostazioni di alimentazione del proiettore.

Mod. energia (Standby)

Configurare la modalità standby del proiettore.

- **Eco.:** Consumo energetico minimo (< 0,5 Watt) che non consente il controllo di rete.
- **Attiva:** Basso consumo energetico (< 2 Watt) che consente al modulo LAN di entrare in modalità di sospensione e che supporta la riattivazione tramite Wake on LAN (WoL). Quando il modulo LAN viene attivato tramite WoL, il proiettore è pronto per ricevere comandi sulla rete.
- **Comunicazione:** Maggiore consumo energetico che consente di controllare il proiettore in rete.

Attivazione segnale

Attivare questa funzione per fare in modo che il proiettore si accenda automaticamente quando è collegato a sorgenti di ingresso HDMI. Si applica solo al proiettore in standby impostato in Modalità di comunicaz.

Spegnimento automatico

Impostare un intervallo di tempo per lo spegnimento automatico del proiettore se non viene rilevato alcun segnale entro il periodo di tempo specificato. Premere i tasti ◀ e ▶ per aggiungere o ridurre il tempo, 1 minuto per ogni pressione.

Timer di spegnimento

Impostare un intervallo di tempo per lo spegnimento automatico del proiettore dopo il funzionamento per il periodo di tempo specificato.

Interruttore 12 V

Se abilitato, lo schermo del proiettore si solleva o si abbassa automaticamente quando il proiettore viene acceso o spento. Questa funzione è disponibile solo quando il proiettore è collegato a uno schermo del proiettore elettrico.

Nota: Connettore mini da 3,5 mm che emette 12 V 500 mA (max.) per il controllo del sistema relè.

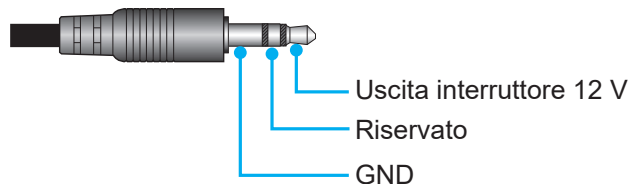

- **On:** Selezionare "On" per abilitare l'interruttore.
- **Off:** Selezionare "Off" per disabilitare l'interruttore.

Reset

Ripristinare le impostazioni di alimentazione ai valori predefiniti.

Imp. sorg. lum.

Impostare la sorgente luminosa per controllare la luminosità del proiettore.

Mod. sorg. lum.

Selezionare una modalità sorgente luminosa a seconda dei requisiti di installazione. Le opzioni disponibili sono Normale, Modalità Eco e Alim. Pers..

Luminosità personalizzata

Quando Mod. sorg. Lum. è impostato su Modalità personalizzata, configurare il livello di luminosità personalizzato.

Configurare Luminosità costante per mantenere la luminosità dell'immagine su un livello specificato. Uno speciale algoritmo è progettato per compensare il naturale decadimento della luminosità in modo che l'immagine possa essere mantenuta a un livello di luminosità fisso.

- **Livello di luminosità:** Regolare il livello di luminosità da 30% a 100%.
- **Luminosità costante:** Abilitare per mantenere la luminosità dell'immagine sul livello di luminosità impostato. Uno speciale algoritmo è progettato per compensare il naturale decadimento della luminosità in modo che l'immagine possa essere mantenuta a un livello di luminosità fisso.

USO DEL PROIETTORE

Otturatore

Configurare il comportamento dell'otturatore.

Dissolvenza in entrata

Questa funzione consente l'effetto di dissolvenza in entrata quando si spegne l'otturatore. La durata dell'effetto di dissolvenza può essere regolata da 0 a 5 secondi.

Dissolvenza in uscita

Questa funzione consente l'effetto di dissolvenza in uscita entrata quando si accende l'otturatore. La durata dell'effetto di dissolvenza può essere regolata da 0 a 5 secondi.

Avvio

Selezionare il comportamento dell'otturatore quando si accende il proiettore.

- **Otturatore Off:** Il proiettore proietta immagini in modo normale dopo l'accensione.
- **Otturatore On:** Il proiettore accende automaticamente l'otturatore dopo l'accensione.

Sicurezza

Configurare la verifica di sicurezza per proteggere il proiettore.

Sicurezza

Selezionare On per proteggere il proiettore con una password. Se l'utente immette tre volte una password errata, viene visualizzato un messaggio che avverte che il proiettore si spegne entro 10 secondi.

Timer di sicurezza

Specificare per quanto tempo il proiettore può essere utilizzato senza la password. Quando il timer arriva a 0, l'utente deve immettere una password per utilizzare il proiettore. Il timer si riavvia ogni volta che si accende il proiettore.

Cambia password

Modificare la password del proiettore.

Nota: *Nell'ultimo minuto prima di raggiungere un timer specificato, inclusi Spegnimento automatico, Timer di spegnimento e Timer di sicurezza, viene visualizzato un messaggio sullo schermo che avverte che il proiettore si spegne entro 60 secondi. Premere un tasto del telecomando o del tastierino del proiettore per ripristinare il timer e il proiettore rimane acceso.*

OSD

Impostare i menu OSD.

Posizione menu

Selezionare la posizione dei menu tra In alto a sinistra, In alto a destra, Centro, In basso a sinistra e In basso a destra.

Trasparenza menu

Impostare il livello di trasparenza dei menu.

Timer menu

Impostare la durata di visualizzazione dei menu sullo schermo.

Nascondi informaz.

Abilitare o disabilitare i messaggi di informazioni sull'angolo, come la sorgente di ingresso, l'indirizzo IP e così via.

Sfondo

Impostare un colore di sfondo da visualizzare quando non viene rilevato alcun segnale di ingresso. Le opzioni disponibili sono Blu, Nero, Bianco e Logo.

USO DEL PROIETTORE

Configurazione logo

Configurare il logo per la schermata di avvio.

Cambia logo

Modificare il logo per la schermata di avvio. Oltre a Logo predefinito, l'utente può selezionare tra Neutro, Logo utente e Logo acquisito.

- **Logo predefinito:** Il logo predefinito del proiettore.
- **Neutro:** Il logo non viene visualizzato nella schermata di avvio.
- **Logo utente:** Il logo personalizzato dell'utente.
- **Logo acquisito:** Il logo salvato tramite la funzione Acquisizione logo.

Nota: Il formato del logo supportato è PNG e le dimensioni sono di 1920 x 1200 pixel.

Acquisizione logo

Acquisire parte dell'immagine proiettata e salvarla come logo personalizzato.

Elimina logo

Eliminare il logo personalizzato salvato, compresi Logo acquisito e Logo utente.

Retroilluminazione

Configurare le opzioni di retroilluminazione del proiettore.

Tastierino

Abilitare o disabilitare la retroilluminazione del tastierino.

Tasto di alimentazione

Abilitare o disabilitare la retroilluminazione del tasto di alimentazione.

Altitudine elevata

Selezionare On per aumentare la velocità della ventola. Per garantire la qualità dell'immagine e prevenire danni al proiettore, abilitare la modalità Altitudine elevata in ambienti ad alta temperatura, alta umidità o alta quota.

Dati utente

L'utente può salvare le impostazioni del proiettore come dati utente e ricaricare le impostazioni in seguito.

- **Salva tutte le impostazioni:** Salvare tutte le impostazioni del proiettore come dati utente. L'utente può salvare fino a 5 record.
- **Carica tutte le impostazioni:** Caricare i dati utente salvati in precedenza.

Aggiorn. sistema (FOTA)

Caricare il sistema in modo automatico o manuale.

- **Auto:** Il sistema controlla automaticamente gli aggiornamenti ogni volta che è connesso a Internet.
- **Download automatico:** Il sistema scarica il file di aggiornamento del firmware in background e avvia il processo di aggiornamento quando si spegne il proiettore. Al termine dell'aggiornamento, il proiettore si spegne.
- **Aggiornamento:** Aggiornare manualmente il firmware del sistema.

Reset

Ripristinare le impostazioni ai valori predefiniti.

- **Reset OSD:** Ripristinare le impostazioni OSD ai valori predefiniti.
- **Ripristina su predefiniti:** Ripristinare tutte le impostazioni del proiettore ai valori predefiniti.
- **Ripristina selettivo:** Ripristinare le impostazioni di uno dei menu principali. L'utente può scegliere tra Immagine, Display, Avanzate, Ingresso, Comunicazione e Imp..

USO DEL PROIETTORE

Menu Comunicazione

Il menu Comunicazione viene utilizzato per configurare le impostazioni che consentono al proiettore di comunicare con altri proiettori o dispositivi di controllo.

Menu secondari

- ID proiett.
- Configurazione telecomando
- Configurazione di rete
- Notifica e-mail
- Controllo
- Velocità trasferimento

Informazioni supplementari

- Uso del pannello di controllo web
- Uso del comando RS232 tramite Telnet

ID proiett.

Assegnare un codice ID per il proiettore da 00 a 99. Utilizzare questo codice come ID del proiettore quando si controlla il proiettore tramite RS232, HDBaseT, Telnet o altri metodi di controllo.

Configurazione telecomando

Configurare le impostazioni del telecomando a infrarossi (IR).

Codice remoto

Tenere premuto per 3 secondi il tasto ID del telecomando. Quando tutte le luci dei tasti si accendono, premere il tasto numerico 00-99 per assegnare un numero. Quando tutte le luci dei tasti lampeggiano rapidamente due volte, il codice del telecomando è stato modificato. A questo punto, rilasciare il tasto ID del telecomando.

Codice di cambio rapido

La funzione di ricezione IR del proiettore può essere temporaneamente disattivata tramite il tasto di scelta rapida (0~9) per evitare l'interferenza IR tra i proiettori. L'ID del telecomando deve essere impostato su **Tutto**.

Nota: Quando il tasto di scelta rapida è attivo, le funzioni predefinite sono temporaneamente inattive.

Funzione IR

Impostare il ricevitore del telecomando per consentire al proiettore di controllare la comunicazione tra il proiettore e il telecomando IR.

- **Frontale:** Abilitare o disabilitare il ricevitore del telecomando anteriore.
- **Alto:** Abilitare o disabilitare il ricevitore del telecomando superiore.
- **HDBaseT:** Selezionare On per impostare il terminale HDBaseT come ricevitore del telecomando.

Utente 1 / Utente 2

Assegnare una funzione ai tasti Utente 1 e Utente 2 del telecomando. Consente di utilizzare facilmente la funzione senza passare dai menu OSD. Le funzioni disponibili sono Sospendi schermata, Schermo vuoto, PIP/PBP, Proporzioni, Nascondi informaz., Configurazione di rete, ID proiett., Corrisp. Colori e Ripristina selettivo.

USO DEL PROIETTORE

Configurazione di rete

Configurare le impostazioni di rete del proiettore.

Interfaccia LAN

Per evitare conflitti, specificare l'interfaccia LAN su RJ-45 o HDBaseT.

Indirizzo MAC

Visualizza l'indirizzo MAC. (Sola lettura)

Stato di rete

Visualizza lo stato attuale della rete. (Sola lettura)

DHCP

Attivare DHCP per acquisire automaticamente indirizzo IP, subnet mask, gateway e DNS.

Indirizzo IP

Assegnare l'indirizzo IP del proiettore.

Subnet Mask

Assegnare la subnet mask del proiettore.

Gateway

Assegnare il gateway del proiettore.

DNS

Assegnare il DNS del proiettore.

Applica

Applicare le impostazioni di rete cablata.

Ripristino rete

Ripristinare le impostazioni di rete ai valori predefiniti.

Notifica e-mail

Configurare notifiche e-mail per alcuni eventi, che consentono di riceverle come primi avvisi tramite e-mail.

Controllo

Questo proiettore può essere controllato in remoto da un computer o altri dispositivi esterni tramite connessione di rete wireless o cablata. Consente all'utente di controllare uno o più proiettori da un centro di controllo remoto, ad esempio accendendo o spegnendo il proiettore e regolando la luminosità o il contrasto dell'immagine.

Utilizzare il menu secondario Controllo per selezionare un dispositivo di controllo per il proiettore.

Crestron

Controllare il proiettore con il controller Crestron e il relativo software. (Porta: 41794)

Per maggiori informazioni, visitare <http://www.crestron.com>.

- **Applicazione configurazione Crestron:** Impostare Indirizzo IP Crestron, IPID e Porta Crestron. Quindi, selezionare **Applicazione configurazione Crestron** per salvare le modifiche.

PJ Link

Controllare il proiettore con i comandi PJLink v2.0. (Porta: 4352)

Per maggiori informazioni, visitare <http://pjlink.jbmia.or.jp/english>.

- **Applicazione configurazione PJ Link:** Configurare l'indirizzo per il servizio PJ Link e le relative impostazioni. Quindi, selezionare **Applicazione configurazione PJ Link** per salvare le modifiche.

Extron

Controllare il proiettore con i dispositivi Extron. (Porta: 2023)

Per maggiori informazioni, visitare <http://www.extron.com>.

USO DEL PROIETTORE

AMX

Controllare il proiettore con i dispositivi AMX. (Porta: 9131)

Per maggiori informazioni, visitare <http://www.amx.com>.

Telnet

Controllare il proiettore con i comandi RS232 tramite connessione Telnet. (Porta: 23)

Per maggiori informazioni, fare riferimento a “Uso del comando RS232 tramite Telnet” a pagina 76.

HTTP

Controllare il proiettore con il browser web. (Porta: 80)

Per maggiori informazioni, fare riferimento a “Uso del pannello di controllo web” a pagina 73.

Optoma Management Suite (OMS)

Controllare il proiettore con OMS.

Per maggiori informazioni, visitare <https://www.optoma.com>.

Reset

Ripristinare le funzioni di controllo ai valori predefiniti.

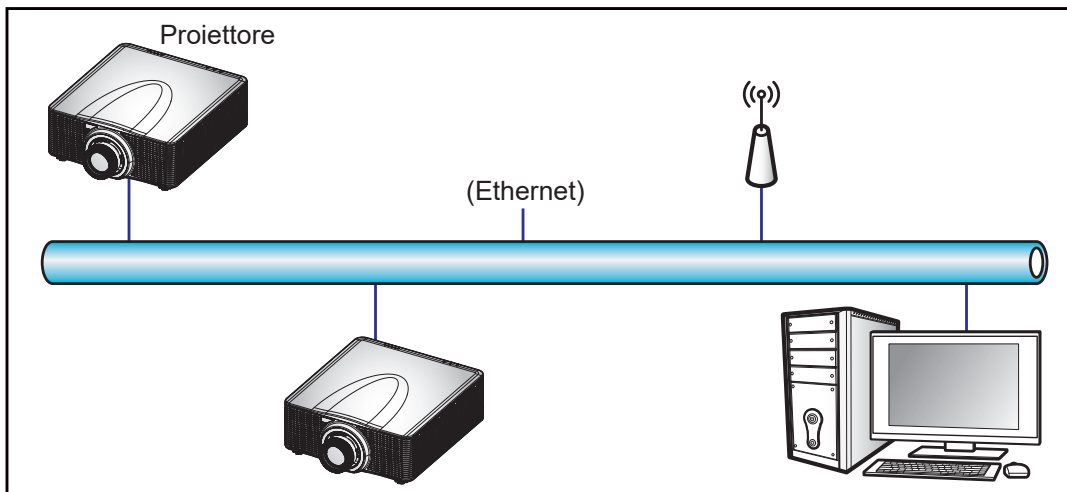

Nota:

- *Crestron è un marchio registrato di Crestron Electronics, Inc. negli Stati Uniti.*
- *Extron è un marchio registrato di Extron Electronics, Inc. negli Stati Uniti.*
- *AMX è un marchio registrato di AMX LLC negli Stati Uniti.*
- *PJLink applicato per la registrazione del marchio e del logo in Giappone, negli Stati Uniti e in altri Paesi da JBMIA.*
- *Per maggiori informazioni sui vari tipi di dispositivi esterni che possono essere collegati alla porta LAN / RJ45 e sul controllo in remoto del proiettore, nonché i comandi supportati per questi dispositivi esterni, contattare direttamente l'Assistenza.*

Velocità trasferimento

Impostare la velocità di trasmissione per Ingresso porta seriale e Uscita porta seriale. Le opzioni disponibili sono 1200, 2400, 4800, 9600, 19200, 38400, 57600 e 115200.

Reset

Ripristinare tutte le impostazioni di rete ai valori predefiniti.

USO DEL PROIETTORE

Uso del pannello di controllo web

Il pannello di controllo web consente all'utente di configurare varie impostazioni del proiettore utilizzando un browser web da qualsiasi PC o dispositivo mobile.

Requisiti di sistema

Per utilizzare il pannello di controllo web, assicurarsi che i dispositivi e il software soddisfino i requisiti minimi di sistema.

- Cavo RJ45 (CAT-5e) o dongle wireless
- PC, laptop, telefono cellulare o tablet installato con un browser web
- Browser compatibili:
 - Microsoft Edge 40 o versione successiva
 - Firefox 57 o versione successiva
 - Chrome 63 o versione successiva

Panoramica del pannello di controllo web

Configurare le impostazioni del proiettore utilizzando il browser web.



Menù	Descrizione
HOME	Visualizzare le informazioni del proiettore e i dettagli della versione firmware.
IMMAGINE	Per configurare le impostazioni immagine.
DISPLAY	Per configurare le impostazioni per proiettare correttamente le immagini in base alle circostanze di installazione.
IMPOSTAZIONI DI INGRESSO	Per configurare le impostazioni di ingresso del proiettore.
CONFIGURAZIONE DISPOSITIVO	Per configurare le impostazioni di sistema del proiettore.
COMUNICAZIONE	Il menu Comunicazione viene utilizzato per configurare le impostazioni che consentono al proiettore di comunicare con altri proiettori o dispositivi di controllo.
INFORMAZIONI	Visualizzare le informazioni del proiettore relative a stato e impostazioni. Le informazioni del proiettore sono di sola lettura.

USO DEL PROIETTORE

Accesso al pannello di controllo web

Quando la rete è disponibile, connettere il proiettore e il computer alla stessa rete. Utilizzare l'indirizzo del proiettore come URL web per aprire il pannello di controllo web in un browser.

1. Controllare l'indirizzo del proiettore utilizzando il menu OSD.
 - Su una rete cablata, selezionare **Comunicazione > Configurazione di rete > Indirizzo IP**.
2. Aprire il browser web e digitare l'indirizzo del proiettore nella barra degli indirizzi.
3. La pagina web reindirizza al pannello di controllo web.
4. Nel campo Nome utente, digitare il nome utente: admin (predefinito). Nel campo Password, digitare la password.: Numero di serie del dispositivo (predefinito).

È possibile ottenere il numero di serie da uno dei seguenti metodi:

- a. L'etichetta sul proiettore come mostrato di seguito:

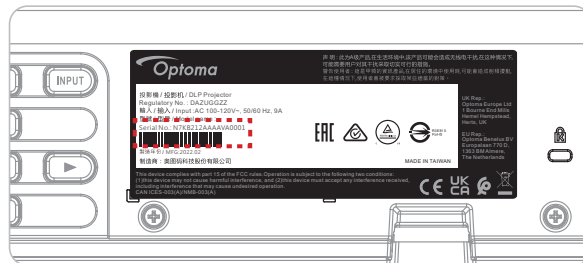

Nota: L'immagine dell'etichetta è solo di riferimento.

- b. Dal menu OSD (andare a **Informazioni → Materiale → Numero di serie**):

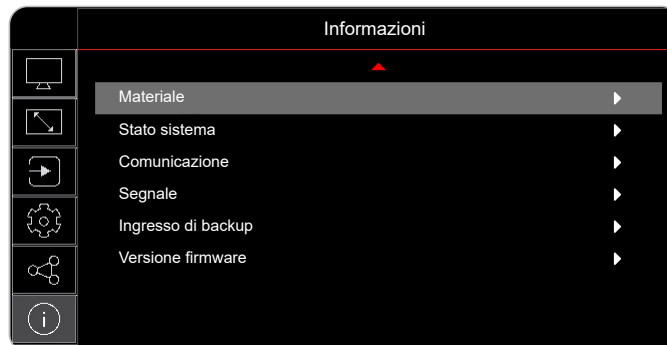

Nota: È necessario modificare il nome utente e la password una volta effettuato l'accesso. Si consiglia inoltre di utilizzare una password complessa.

Quando la rete non è disponibile, fare riferimento a “Collegamento diretto del proiettore ad un computer” a pagina 75.

USO DEL PROIETTORE

Collegamento diretto del proiettore ad un computer

Quando la rete non è disponibile, collegare direttamente il proiettore al computer utilizzando un cavo RJ-45 e configurare manualmente le impostazioni di rete.

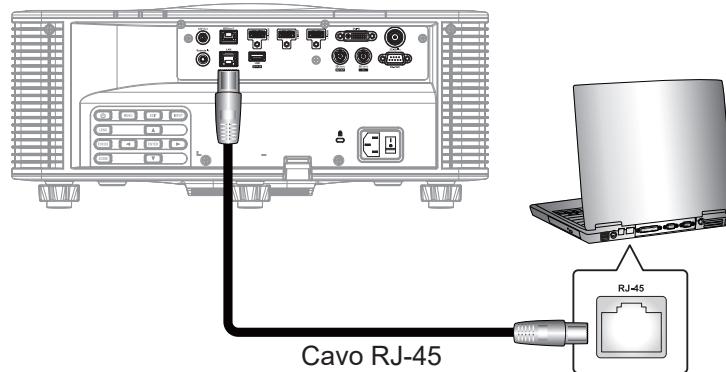

1. Assegnare l'indirizzo IP al proiettore
 - Dal menu OSD, selezionare **Comunicazione > Configurazione di rete**.
 - Disattivare DHCP e impostare manualmente Indirizzo IP, Subnet Mask, e Gateway del proiettore.
 - Premere **Invio** per confermare le impostazioni.
2. Assegnare l'indirizzo IP al computer
 - Impostare Gateway predefinito e Subnet Mask del computer in modo che corrispondano al proiettore.
 - Impostare l'indirizzo IP del computer in modo che corrisponda ai primi tre numeri del proiettore. Ad esempio, se l'indirizzo IP del proiettore è 192.168.000.100, impostare l'indirizzo IP del computer su 192.168.000.xxx, dove xxx non è 100.
3. Aprire il browser web e digitare l'indirizzo del proiettore nella barra degli indirizzi.
4. La pagina web reindirizza al pannello di controllo web.

USO DEL PROIETTORE

Uso del comando RS232 tramite Telnet

Questo proiettore supporta l'uso di comandi RS232 tramite connessione Telnet.

1. Configurare una connessione diretta tra il proiettore e il computer. Fare riferimento a *Collegamento diretto del proiettore ad un computer* a pagina 75.
2. Disabilitare il firewall sul computer.
3. Aprire la finestra di dialogo dei comandi sul computer. Per il sistema operativo Windows 7, selezionare **Start > Tutti i programmi > Accessori > Prompt comandi**.
4. Immettere il comando "telnet ttt.xxx.yyy.zzz 23".
Sostituire "ttt.xxx.yyy.zzz" con l'indirizzo IP del proiettore.
5. Premere **Invio** sulla tastiera del computer.

Specifiche per RS232 di Telnet

- Telnet: TCP
- Porta Telnet: 23 (contattare il team di assistenza per ulteriori dettagli)
- Utilità Telnet: Windows "TELNET.exe" (modalità console).
- Normale disconnessione per il controllo RS232-by-Telnet: Chiudere
- Di seguito sono riportate le limitazioni per l'utilizzo dell'utilità Windows Telnet subito dopo che la connessione TELNET è pronta:
 - Sono disponibili meno di 50 byte per il successivo carico di rete per l'applicazione Telnet-Control.
 - Sono disponibili meno di 26 byte per un comando completo RS232 per Telnet-Control.
 - Il ritardo minimo per il successivo comando RS232 deve essere superiore a 200 (ms).

Menu Info

Visualizzare le informazioni del proiettore relative a stato e impostazioni. Le informazioni del proiettore sono di sola lettura.

Menu secondari

- Materiale
- Stato sistema
- Comunicazione
- Segnale
- Ingresso di backup
- Versione firmware

ULTERIORI INFORMAZIONI

Risoluzioni compatibili

Tabella di temporizzazione

Tipo di segnale	Formato segnale	Risoluzione	Proporzioni		Sincronia verticale (Hz)	HDMI 1/HDMI 2						
						RGB			YCbCr 4:4:4			YCbCr 4:2:2
						8 bit	10 bit	12 bit	8 bit	10 bit	12 bit	8 bit
PC	VGA	640 x 350	1,33	16:10	85	V	V	V	V	V	V	V
		640 x 400			85	V	V	V	V	V	V	V
		640 x 480			4:3	60	V	V	V	V	V	V
				72		V	V	V	V	V	V	V
				75		V	V	V	V	V	V	V
		720 x 400		1,8	9:5	85	V	V	V	V	V	V
			70			V	V	V	V	V	V	V
			85			V	V	V	V	V	V	V
		SVGA	800 x 600	1,33	4:3	60	V	V	V	V	V	V
	72					V	V	V	V	V	V	V
	75					V	V	V	V	V	V	V
	85					V	V	V	V	V	V	V
	120					V	V	V	V	V	V	V
	832 x 624		1,33	4:3	75	V	V	V	V	V	V	V
	848 x 480	60			V	V	V	V	V	V	V	
	XGA	1024 x 768	1,33	4:3	60	V	V	V	V	V	V	V
					70	V	V	V	V	V	V	V
					75	V	V	V	V	V	V	V
					85	V	V	V	V	V	V	V
					120	V	V	V	V	V	V	V
	SXGA	1152 x 864	1,33	4:3	75	V	V	V	V	V	V	V
		1152 x 870	1,32		75	V	V	V	V	V	V	V
	WXGA	1280 x 768	1,67	5:3	60	V	V	V	V	V	V	V
					75	V	V	V	V	V	V	V
					85	V	V	V	V	V	V	V
	WXGA	1280 x 800	1,6	16:10	60	V	V	V	V	V	V	V
					75	V	V	V	V	V	V	V
					85	V	V	V	V	V	V	V
	SXGA	1280x960	1,33	4:3	60	V	V	V	V	V	V	V
					85	V	V	V	V	V	V	V
		1280 x 1024	1,25	5:4	60	V	V	V	V	V	V	V
					75	V	V	V	V	V	V	V
	WXGA	1360 x 765	1,78	16:9	60	V	N/A	N/A	V	N/A	N/A	N/A
		1360 x 768			60	V	V	V	V	V	V	V
		1366 x 768			60	V	V	V	V	V	V	N/A
	SXGA+	1400 x 1050	1,33	4:3	60	V	V	V	V	V	V	V
WXGA+	1440 x 900	1,6	16:10	60	V	V	V	V	V	V	V	
				75	V	V	V	V	V	V	V	
				85	V	V	V	V	V	V	V	
WXGA++	1600 x 900	1,78	16:9	60	V	V	V	V	V	V	V	
UXGA	1600 x 1200	1,33	4:3	50	V	V	V	V	V	V	V	
				60	V	V	V	V	V	V	V	

ULTERIORI INFORMAZIONI

Tipo di segnale	Formato segnale	Risoluzione	Proporzioni		Sincronia verticale (Hz)	HDMI 1/HDMI 2							
						RGB			YCbCr 4:4:4			YCbCr 4:2:2	
						8 bit	10 bit	12 bit	8 bit	10 bit	12 bit	8 bit	
PC	WSXGA+	1680 x 1050	1,6	16:10	60	V	V	V	V	V	V	V	
	WUXGA RB	1920 x 1200RB	1,6	16:10	50	V	V	V	V	V	V	V	
					60	V	V	V	V	V	V	V	
2%	2560 x 1440RB	1,78	16:9	60	V	V	V	V	V	V	V		
TV	SDTV (480i)	720 x 480	1,5	3:2	59,94	V	V	V	V	V	V	V	
	SDTV (480i)	720 x 480	1,5	3:2	60	V	V	V	V	V	V	V	
	SDTV (576i)	720 x 576	1,25	5:4	50	V	V	V	V	V	V	V	
	EDTV (480p)	720 x 480	1,5	3:2	59,94	V	V	V	V	V	V	V	
	EDTV (480p)	720 x 480	1,5	3:2	60	V	V	V	V	V	V	V	
	EDTV (576p)	720 x 576	1,25	5:4	50	V	V	V	V	V	V	V	
	HDTV (1080i)	1920 x 1080	1,78	16:9	50	V	V	V	V	V	V	V	V
					59,94	V	V	V	V	V	V	V	V
					60	V	V	V	V	V	V	V	V
	HDTV (720p)	1280 x 720	1,78	16:9	50	V	V	V	V	V	V	V	V
					59,94	V	V	V	V	V	V	V	V
					60	V	V	V	V	V	V	V	V
					120	V	V	V	V	V	V	V	V
	HDTV (1080p)	1920 x 1080	1,78	16:9	23,98	V	V	V	V	V	V	V	V
					24	V	V	V	V	V	V	V	V
					25	V	V	V	V	V	V	V	V
					29,97	V	V	V	V	V	V	V	V
					30	V	V	V	V	V	V	V	V
50					V	V	V	V	V	V	V	V	
59,94					V	V	V	V	V	V	V	V	
60	V	V	V	V	V	V	V	V					
SD-SDI	SDTV (480i)	720 x 480	1,5	3:2	59,94	N/A	N/A	N/A	N/A	N/A	N/A	N/A	
	SDTV (576i)	720 x 576	1,25	5:4	50	N/A	N/A	N/A	N/A	N/A	N/A	N/A	
HD-SDI	HDTV (720p)	1280 x 720	1,78	16:9	50	N/A	N/A	N/A	N/A	N/A	N/A	N/A	
					59,94	N/A	N/A	N/A	N/A	N/A	N/A	N/A	
					60	N/A	N/A	N/A	N/A	N/A	N/A	N/A	
	HDTV (1080i)	1920 x 1080	1,78	16:9	50	N/A	N/A	N/A	N/A	N/A	N/A	N/A	
					59,94	N/A	N/A	N/A	N/A	N/A	N/A	N/A	
					60	N/A	N/A	N/A	N/A	N/A	N/A	N/A	
	HDTV (1080p)	1920 x 1080	1,78	16:9	23,98	N/A	N/A	N/A	N/A	N/A	N/A	N/A	
					24	N/A	N/A	N/A	N/A	N/A	N/A	N/A	
					25	N/A	N/A	N/A	N/A	N/A	N/A	N/A	
					29,97	N/A	N/A	N/A	N/A	N/A	N/A	N/A	
					30	N/A	N/A	N/A	N/A	N/A	N/A	N/A	
	HDTV (1080sF)	1920 x 1080	1,78	16:9	25	N/A	N/A	N/A	N/A	N/A	N/A	N/A	
29,97					N/A	N/A	N/A	N/A	N/A	N/A	N/A		
30					N/A	N/A	N/A	N/A	N/A	N/A	N/A		
3GA-SDI	HDTV (1080p)	1920 x 1080	1,78	16:9	50	N/A	N/A	N/A	N/A	N/A	N/A	N/A	
					59,94	N/A	N/A	N/A	N/A	N/A	N/A	N/A	
					60	N/A	N/A	N/A	N/A	N/A	N/A	N/A	

ULTERIORI INFORMAZIONI

Tipo di segnale	Formato segnale	Risoluzione	Proporzioni		Sincronia verticale (Hz)	HDMI 1/HDMI 2						
						RGB			YCbCr 4:4:4			YCbCr 4:2:2
						8 bit	10 bit	12 bit	8 bit	10 bit	12 bit	8 bit
3GB-SDI	HDTV (1080p)	1920x1080 con ID di carico 352M	1,78	16:9	50	N/A	N/A	N/A	N/A	N/A	N/A	N/A
					59,94	N/A	N/A	N/A	N/A	N/A	N/A	N/A
					60	N/A	N/A	N/A	N/A	N/A	N/A	N/A
3D obbligatori	Frame Packing (1080p)	1920 x 1080	1,78	16:9	23,98	V	V	V	V	V	V	V
					24	V	V	V	V	V	V	V
3D obbligatori	Frame Packing (720p)	1280 x 720	1,78	16:9	50	V	V	V	V	V	V	V
					59,94	V	V	V	V	V	V	V
					60	V	V	V	V	V	V	V
	Side by Side (1080i)	1920 x 1080	1,78	16:9	50	V	V	V	V	V	V	V
					59,94	V	V	V	V	V	V	V
	Side by Side (1080p)	1920 x 1080	1,78	16:9	24	V	V	V	V	V	V	V
					50	V	V	V	V	V	V	V
					59,9	V	V	V	V	V	V	V
	Top and Bottom (720p)	1280 x 720	1,78	16:9	60	V	V	V	V	V	V	V
					50	V	V	V	V	V	V	V
					59,94	V	V	V	V	V	V	V
	Top and Bottom (1080p)	1920 x 1080	1,78	16:9	23,98	V	V	V	V	V	V	V
					24	V	V	V	V	V	V	V
					59,9	V	V	V	V	V	V	V
					60	V	V	V	V	V	V	V
	Frame Sequential 3D	SVGA	800 x 600	1,33	4:3	120	V	V	V	V	V	V
XGA		1024 x 768	1,33	4:3	120	V	V	V	V	V	V	V
HDTV		1280 x 720	1,78	16:9	120	V	V	V	V	V	V	V
HDTV		1280 x 800	1,78	16:9	120	V	V	V	V	V	V	V
1080p		1920 x 1080	1,78	16:9	120	V	V	V	V	V	V	V
					60	V	V	V	V	V	V	X
WUXGA	1920 x 1200	1,6	16:10	60	V	V	V	V	V	V	V	
4%	3840 x 2160	3840 x 2160	1,78	16:9	24	V	V	V	V	V	V	V
					25	V	V	V	V	V	V	V
					30	V	V	V	V	V	V	V
					50	V	N/A	N/A	V	N/A	N/A	V
					60	V	N/A	N/A	V	N/A	N/A	V
	4096 x 2160 SMPTE	4096 x 2160	1,9	N/D	24	V	V	V	V	V	V	V
					25	V	V	V	V	V	V	V
					30	V	V	V	V	V	V	V
					50	V	N/A	N/A	V	N/A	N/A	V
					60	V	N/A	N/A	V	N/A	N/A	V

Nota:

- "V" significa supportato e "NA" non supportato.
- "RB" significa "blanking ridotto".

ULTERIORI INFORMAZIONI

Tipo di segnale	Formato segnale	Risoluzione	Proporzioni		Sincronia verticale (Hz)	DVI							
						RGB			YCbCr 4:4:4			YCbCr 4:2:2	
						8 bit	10 bit	12 bit	8 bit	10 bit	12 bit	8 bit	
PC	VGA	640 x 350	1,33	16:10	85	V	V	V	V	V	V	V	
		640 x 400			85	V	V	V	V	V	V	V	
		640 x 480			60	V	V	V	V	V	V	V	
					72	V	V	V	V	V	V	V	
			75	V	V	V	V	V	V	V			
		720 x 400	1,8	9:5	85	V	V	V	V	V	V	V	
					70	V	V	V	V	V	V	V	
		SVGA	800 x 600	1,33	4:3	85	V	V	V	N/A	N/A	N/A	V
	120					N/A	N/A	N/A	N/A	N/A	N/A	N/A	
	75					V	V	V	N/A	N/A	N/A	V	
	60					V	V	V	V	V	V	V	
	832 x 624		1,33	4:3	75	V	V	V	N/A	N/A	N/A	V	
					848 x 480	60	V	V	V	V	V	V	V
	XGA		1024 x 768	1,33	4:3	60	V	V	V	V	V	V	V
						70	N/A	N/A	N/A	N/A	N/A	N/A	V
		75				N/A	N/A	N/A	V	V	V	V	
		85				V	V	V	V	V	V	V	
	SXGA	1152 x 864	1,33	4:3	120	N/A	N/A	N/A	N/A	N/A	N/A		
		1152 x 870	1,32		75	V	V	V	V	V	V	V	
	WXGA	1280 x 768	1,67	5:3	60	N/A	N/A	N/A	V	N/A	N/A	V	
					75	V	V	V	V	V	V	V	
					85	V	V	V	V	V	V	V	
	WXGA	1280 x 800	1,6	16:10	60	N/A	N/A	N/A	V	V	V	V	
					75	V	V	V	V	V	V	V	
					85	V	V	V	V	V	V	V	
	SXGA	1280x960	1,33	4:3	60	V	V	V	V	V	V	V	
					85	V	V	V	V	V	V	V	
		1280 x 1024	1,25	5:4	60	V	V	V	V	V	V	V	
					75	V	V	V	V	V	V	V	
	WXGA	1360 x 765	1,78	16:9	85	V	V	V	V	V	V	V	
1360 x 768		60			V	N/A	N/A	V	N/A	N/A	N/A		
1366 x 768		60			V	V	V	V	V	V	V		
SXGA+	1400 x 1050	1,33	4:3	60	V	V	V	V	V	V	V		
WXGA+	1440 x 900	1,6	16:10	60	V	V	V	V	V	V	V		
				75	V	V	V	V	V	V	V		
				85	V	V	V	V	V	V	V		
WXGA++	1600 x 900	1,78	16:9	60	V	V	V	V	V	V	V		
UXGA	1600 x 1200	1,33	4:3	50	V	V	V	V	V	V	V		
				60	V	V	V	V	V	V	V		
WSXGA+	1680 x 1050	1,6	16:10	60	V	V	V	V	V	V	V		
WUXGA RB	1920 x 1200RB	1,6	16:10	50	V	V	V	V	V	V	V		
				60	V	V	V	V	V	V	V		

ULTERIORI INFORMAZIONI

Tipo di segnale	Formato segnale	Risoluzione	Proporzioni		Sincronia verticale (Hz)	DVI							
						RGB			YCbCr 4:4:4			YCbCr 4:2:2	
						8 bit	10 bit	12 bit	8 bit	10 bit	12 bit	8 bit	
PC	2%	2560 x 1440RB	1,78	16:9	60	N/A	N/A	N/A	N/A	N/A	N/A	N/A	
TV	SDTV (480i)	720 x 480	1,5	3:2	59,94	V	V	V	V	V	V	V	
	SDTV (480i)	720 x 480	1,5	3:2	60	V	V	V	V	V	V	V	
	SDTV (576i)	720 x 576	1,25	5:4	50	V	V	V	V	V	V	V	
	EDTV (480p)	720 x 480	1,5	3:2	59,94	V	V	V	V	V	V	V	
	EDTV (480p)	720 x 480	1,5	3:2	60	V	V	V	V	V	V	V	
	EDTV (576p)	720 x 576	1,25	5:4	50	V	V	V	V	V	V	V	
	HDTV (1080i)	1920 x 1080	1,78	16:9	50	V	V	V	V	V	V	V	V
					59,94	V	V	V	V	V	V	V	V
					60	V	V	V	V	V	V	V	V
	HDTV (720p)	1280 x 720	1,78	16:9	50	V	V	V	V	V	V	V	
					59,94	V	V	V	V	V	V	V	
					60	V	V	V	V	V	V	V	
	HDTV (1080p)	1920 x 1080	1,78	16:9	120	N/A	N/A	N/A	N/A	N/A	N/A	N/A	
					23,98	V	V	V	V	V	V	V	
					24	V	V	V	V	V	V	V	
					25	V	V	V	V	V	V	V	
29,97					V	V	V	V	V	V	V		
30					V	V	V	V	V	V	V		
50					V	V	V	V	V	V	V		
59,94					V	V	V	V	V	V	V		
60	V	V	V	V	V	V	V						
SD-SDI	SDTV (480i)	720 x 480	1,5	3:2	59,94	N/A	N/A	N/A	N/A	N/A	N/A	N/A	
	SDTV (576i)	720 x 576	1,25	5:4	50	N/A	N/A	N/A	N/A	N/A	N/A	N/A	
HD-SDI	HDTV (720p)	1280 x 720	1,78	16:9	50	N/A	N/A	N/A	N/A	N/A	N/A	N/A	
					59,94	N/A	N/A	N/A	N/A	N/A	N/A	N/A	
					60	N/A	N/A	N/A	N/A	N/A	N/A	N/A	
	HDTV (1080i)	1920 x 1080	1,78	16:9	50	N/A	N/A	N/A	N/A	N/A	N/A	N/A	
					59,94	N/A	N/A	N/A	N/A	N/A	N/A	N/A	
					60	N/A	N/A	N/A	N/A	N/A	N/A	N/A	
	HDTV (1080p)	1920 x 1080	1,78	16:9	23,98	N/A	N/A	N/A	N/A	N/A	N/A	N/A	
					24	N/A	N/A	N/A	N/A	N/A	N/A	N/A	
					25	N/A	N/A	N/A	N/A	N/A	N/A	N/A	
					29,97	N/A	N/A	N/A	N/A	N/A	N/A	N/A	
					30	N/A	N/A	N/A	N/A	N/A	N/A	N/A	
	HDTV (1080sF)	1920 x 1080	1,78	16:9	25	N/A	N/A	N/A	N/A	N/A	N/A	N/A	
29,97					N/A	N/A	N/A	N/A	N/A	N/A	N/A		
30					N/A	N/A	N/A	N/A	N/A	N/A	N/A		
3GA-SDI	HDTV (1080p)	1920 x 1080	1,78	16:9	50	N/A	N/A	N/A	N/A	N/A	N/A		
					59,94	N/A	N/A	N/A	N/A	N/A	N/A	N/A	
					60	N/A	N/A	N/A	N/A	N/A	N/A	N/A	
3GB-SDI	HDTV (1080p)	1920x1080 con ID di carico 352M	1,78	16:9	50	N/A	N/A	N/A	N/A	N/A	N/A		
					59,94	N/A	N/A	N/A	N/A	N/A	N/A	N/A	
					60	N/A	N/A	N/A	N/A	N/A	N/A	N/A	
3D obbligatori	Frame Packing (1080p)	1920 x 1080	1,78	16:9	23,98	N/A	N/A	N/A	N/A	N/A	N/A		
					24	N/A	N/A	N/A	N/A	N/A	N/A	N/A	

ULTERIORI INFORMAZIONI

Tipo di segnale	Formato segnale	Risoluzione	Proporzioni		Sincronia verticale (Hz)	DVI						
						RGB			YCbCr 4:4:4			YCbCr 4:2:2
						8 bit	10 bit	12 bit	8 bit	10 bit	12 bit	8 bit
3D obbligatori	Frame Packing (720p)	1280 x 720	1,78	16:9	50	N/A	N/A	N/A	N/A	N/A	N/A	N/A
					59,94	N/A	N/A	N/A	N/A	N/A	N/A	N/A
					60	N/A	N/A	N/A	N/A	N/A	N/A	N/A
	Side by Side (1080i)	1920 x 1080	1,78	16:9	50	N/A	N/A	N/A	N/A	N/A	N/A	N/A
					59,94	N/A	N/A	N/A	N/A	N/A	N/A	N/A
					60	N/A	N/A	N/A	N/A	N/A	N/A	N/A
	Side by Side (1080p)	1920 x 1080	1,78	16:9	24	N/A	N/A	N/A	N/A	N/A	N/A	N/A
					50	N/A	N/A	N/A	N/A	N/A	N/A	N/A
					59,9	N/A	N/A	N/A	N/A	N/A	N/A	N/A
	Top and Bottom (720p)	1280 x 720	1,78	16:9	50	N/A	N/A	N/A	N/A	N/A	N/A	N/A
					59,94	N/A	N/A	N/A	N/A	N/A	N/A	N/A
					60	N/A	N/A	N/A	N/A	N/A	N/A	N/A
	Top and Bottom (1080p)	1920 x 1080	1,78	16:9	23,98	N/A	N/A	N/A	N/A	N/A	N/A	N/A
					24	N/A	N/A	N/A	N/A	N/A	N/A	N/A
					59,9	N/A	N/A	N/A	N/A	N/A	N/A	N/A
					60	N/A	N/A	N/A	N/A	N/A	N/A	N/A
Frame Sequential 3D	SVGA	800 x 600	1,33	4:3	120	V	V	V	V	V	V	V
	XGA	1024 x 768	1,33	4:3	120	V	V	V	V	V	V	V
	HDTV	1280 x 720	1,78	16:9	120	V	V	V	V	V	V	V
	HDTV	1280 x 800	1,78	16:9	120	V	V	V	V	V	V	V
	1080p	1920 x 1080	1,78	16:9	120	V	V	V	V	V	V	V
					60	V	V	V	V	V	V	V
WUXGA	1920 x 1200	1,6	16:10	60	V	V	V	V	V	V	V	
4%	3840 x 2160	3840 x 2160	1,78	16:9	24	N/A	N/A	N/A	N/A	N/A	N/A	N/A
					25	N/A	N/A	N/A	N/A	N/A	N/A	N/A
					30	N/A	N/A	N/A	N/A	N/A	N/A	N/A
					50	N/A	N/A	N/A	N/A	N/A	N/A	N/A
					60	N/A	N/A	N/A	N/A	N/A	N/A	N/A
	4096 x 2160 SMPTE	4096 x 2160	1,9	N/D	24	N/A	N/A	N/A	N/A	N/A	N/A	N/A
					25	N/A	N/A	N/A	N/A	N/A	N/A	N/A
					30	N/A	N/A	N/A	N/A	N/A	N/A	N/A
					50	N/A	N/A	N/A	N/A	N/A	N/A	N/A
					60	N/A	N/A	N/A	N/A	N/A	N/A	N/A

Nota:

- "V" significa supportato e "NA" non supportato.
- "RB" significa "blanking ridotto".

ULTERIORI INFORMAZIONI

Tipo di segnale	Formato segnale	Risoluzione	Proporzioni		Sincronia verticale (Hz)	3G-SDI
						YCbCr 4:2:2
						10 bit
PC	VGA	640 x 350	1,33	16:10	85	N/A
		640 x 400			85	N/A
		640 x 480			60	N/A
					72	N/A
		720 x 400	1,8	9:5	75	N/A
					85	N/A
					70	N/A
					85	N/A
	SVGA	800 x 600	1,33	4:3	60	N/A
					72	N/A
					75	N/A
					85	N/A
		832 x 624	1,33	4:3	120	N/A
					75	N/A
	848 x 480	1,33	4:3	60	N/A	
				75	N/A	
	XGA	1024 x 768	1,33	4:3	60	N/A
					70	N/A
					75	N/A
					85	N/A
					120	N/A
	SXGA	1152 x 864	1,33	4:3	75	N/A
		1152 x 870	1,32		75	N/A
	WXGA	1280 x 768	1,67	5:3	60	N/A
					75	N/A
					85	N/A
	WXGA	1280 x 800	1,6	16:10	60	N/A
					75	N/A
					85	N/A
	SXGA	1280x960	1,33	4:3	60	N/A
		1280 x 1024	1,25	5:4	85	N/A
					60	N/A
75					N/A	
85	N/A					
WXGA	1360 x 765	1,78	16:9	60	N/A	
	1360 x 768			60	N/A	
	1366 x 768			60	N/A	
SXGA+	1400 x 1050	1,33	4:3	60	N/A	
WXGA+	1440 x 900	1,6	16:10	60	N/A	
				75	N/A	
				85	N/A	
WXGA++	1600 x 900	1,78	16:9	60	N/A	
UXGA	1600 x 1200	1,33	4:3	50	N/A	
				60	N/A	
WSXGA+	1680 x 1050	1,6	16:10	60	N/A	
WUXGA RB	1920 x 1200RB	1,6	16:10	50	N/A	
				60	N/A	
2%	2560 x 1440RB	1,78	16:9	60	N/A	

ULTERIORI INFORMAZIONI

Tipo di segnale	Formato segnale	Risoluzione	Proporzioni		Sincronia verticale (Hz)	3G-SDI
						YCbCr 4:2:2
						10 bit
TV	SDTV (480i)	720 x 480	1,5	3:2	59,94	N/A
	SDTV (480i)	720 x 480	1,5	3:2	60	N/A
	SDTV (576i)	720 x 576	1,25	5:4	50	N/A
	EDTV (480p)	720 x 480	1,5	3:2	59,94	N/A
	EDTV (480p)	720 x 480	1,5	3:2	60	N/A
	EDTV (576p)	720 x 576	1,25	5:4	50	N/A
	HDTV (1080i)	1920 x 1080	1,78	16:9	50	N/A
					59,94	N/A
					60	N/A
	HDTV (720p)	1280 x 720	1,78	16:9	50	N/A
					59,94	N/A
					60	N/A
	HDTV (1080p)	1920 x 1080	1,78	16:9	120	N/A
					23,98	N/A
					24	N/A
					25	N/A
					29,97	N/A
					30	N/A
50					N/A	
59,94	N/A					
60	N/A					
SD-SDI	SDTV (480i)	720 x 480	1,5	3:2	59,94	V
	SDTV (576i)	720 x 576	1,25	5:4	50	V
HD-SDI	HDTV (720p)	1280 x 720	1,78	16:9	50	V
					59,94	V
					60	V
	HDTV (1080i)	1920 x 1080	1,78	16:9	50	V
					59,94	V
					60	V
	HDTV (1080p)	1920 x 1080	1,78	16:9	23,98	V
					24	V
					25	V
					29,97	V
					30	V
					25	V
HDTV (1080sF)	1920 x 1080	1,78	16:9	29,97	V	
				30	V	
				50	V	
3GA-SDI	HDTV (1080p)	1920 x 1080	1,78	16:9	59,94	V
					60	V
					50	V
3GB-SDI	HDTV (1080p)	1920x1080 con ID di carico 352M	1,78	16:9	59,94	V
					60	V
					23,98	N/A
3D obbligatori	Frame Packing (1080p)	1920 x 1080	1,78	16:9	24	N/A

ULTERIORI INFORMAZIONI

Tipo di segnale	Formato segnale	Risoluzione	Proporzioni		Sincronia verticale (Hz)	3G-SDI
						YCbCr 4:2:2
						10 bit
3D obbligatori	Frame Packing (720p)	1280 x 720	1,78	16:9	50	N/A
					59,94	N/A
					60	N/A
	Side by Side (1080i)	1920 x 1080	1,78	16:9	50	N/A
					59,94	N/A
					60	N/A
	Side by Side (1080p)	1920 x 1080	1,78	16:9	24	N/A
					50	N/A
					59,9	N/A
					60	N/A
	Top and Bottom (720p)	1280 x 720	1,78	16:9	50	N/A
					59,94	N/A
					60	N/A
	Top and Bottom (1080p)	1920 x 1080	1,78	16:9	23,98	N/A
					24	N/A
					59,9	N/A
60					N/A	
Frame Sequential 3D	SVGA	800 x 600	1,33	4:3	120	N/A
					120	N/A
	XGA	1024 x 768	1,33	4:3	120	N/A
					120	N/A
	HDTV	1280 x 720	1,78	16:9	120	N/A
		1280 x 800	1,78	16:9	120	N/A
	1080p	1920 x 1080	1,78	16:9	120	N/A
					60	N/A
50					N/A	
WUXGA	1920 x 1200	1,6	16:10	120	N/A	
				60	N/A	
4%	3840 x 2160	3840 x 2160	1,78	16:9	24	N/A
					25	N/A
					30	N/A
					50	N/A
					60	N/A
	4096 x 2160 SMPTE	4096 x 2160	1,9	N/D	24	N/A
					25	N/A
					30	N/A
					50	N/A
					60	N/A

Nota:

- “V” significa supportato e “NA” non supportato.
- “RB” significa “blanking ridotto”.

ULTERIORI INFORMAZIONI

Tipo di segnale	Formato segnale	Risoluzione	Proporzioni		Sincronia verticale (Hz)	HDBaseT								
						RGB			YCbCr 4:4:4			YCbCr 4:2:2		
						8 bit	10 bit	12 bit	8 bit	10 bit	12 bit	8 bit		
PC	VGA	640 x 350	1,33	16:10	85	V	V	V	V	V	V	V		
		640 x 400			85	V	V	V	V	V	V	V		
		640 x 480			4:3	60	V	V	V	V	V	V	V	
						72	V	V	V	V	V	V	V	
			75	V		V	V	V	V	V	V			
		720 x 400	1,8	9:5	85	V	V	V	V	V	V	V		
					70	V	V	V	V	V	V	V		
		SVGA	800 x 600	1,33	4:3	85	V	V	V	V	V	V	V	
	120					V	V	V	V	V	V	V		
	832 x 624					1,33	4:3	75	V	V	V	V	V	V
								60	V	V	V	V	V	V
	848 x 480		1,33	4:3	60	V	V	V	V	V	V	V		
					75	V	V	V	V	V	V	V		
	XGA	1024 x 768	1,33	4:3	60	V	V	V	V	V	V	V		
					70	V	V	V	V	V	V	V		
					75	V	V	V	V	V	V	V		
					85	V	V	V	V	V	V	V		
	SXGA	1152 x 864	1,33	4:3	75	V	V	V	V	V	V			
		1152 x 870	1,32		75	V	V	V	V	V	V			
	WXGA	1280 x 768	1,67	5:3	60	V	V	V	V	V	V	V		
					75	V	V	V	V	V	V	V		
					85	V	V	V	V	V	V	V		
	WXGA	1280 x 800	1,6	16:10	60	V	V	V	V	V	V	V		
					75	V	V	V	V	V	V	V		
					85	V	V	V	V	V	V	V		
	SXGA	1280x960	1,33	4:3	60	V	V	V	V	V	V	V		
					85	V	V	V	V	V	V	V		
		1280 x 1024	1,25	5:4	60	V	V	V	V	V	V	V		
					75	V	V	V	V	V	V	V		
	WXGA	1360 x 765	1,78	16:9	60	V	N/A	N/A	V	N/A	N/A	N/A		
		1360 x 768			60	V	V	V	V	V	V	V		
		1366 x 768			60	V	V	V	V	V	V	N/A		
SXGA+	1400 x 1050	1,33	4:3	60	V	V	V	V	V	V	V			
WXGA+	1440 x 900	1,6	16:10	60	V	V	V	V	V	V	V	V		
				75	V	V	V	V	V	V	V			
				85	V	V	V	V	V	V	V			
WXGA++	1600 x 900	1,78	16:9	60	V	V	V	V	V	V	V			
UXGA	1600 x 1200	1,33	4:3	50	V	V	V	V	V	V	V			
				60	V	V	V	V	V	N/A	V			
WSXGA+	1680 x 1050	1,6	16:10	60	V	V	V	V	V	V	V			
WUXGA RB	1920 x 1200RB	1,6	16:10	50	V	V	V	V	V	V	V	V		
				60	V	V	V	V	V	N/A	V			

ULTERIORI INFORMAZIONI

Tipo di segnale	Formato segnale	Risoluzione	Proporzioni		Sincronia verticale (Hz)	HDBaseT							
						RGB			YCbCr 4:4:4			YCbCr 4:2:2	
						8 bit	10 bit	12 bit	8 bit	10 bit	12 bit	8 bit	
PC	2%	2560 x 1440RB	1,78	16:9	60	V	N/A	N/A	V	N/A	N/A	V	
TV	SDTV (480i)	720 x 480	1,5	3:2	59,94	V	V	V	V	V	V	V	
	SDTV (480i)	720 x 480	1,5	3:2	60	V	V	V	V	V	V	V	
	SDTV (576i)	720 x 576	1,25	5:4	50	V	V	V	V	V	V	V	
	EDTV (480p)	720 x 480	1,5	3:2	59,94	V	V	V	V	V	V	V	
	EDTV (480p)	720 x 480	1,5	3:2	60	V	V	V	V	V	V	V	
	EDTV (576p)	720 x 576	1,25	5:4	50	V	V	V	V	V	V	V	
	HDTV (1080i)	1920 x 1080	1,78	16:9	50	V	V	V	V	V	V	V	V
					59,94	V	V	V	V	V	V	V	V
					60	V	V	V	V	V	V	V	V
	HDTV (720p)	1280 x 720	1,78	16:9	50	V	V	V	V	V	V	V	V
					59,94	V	V	V	V	V	V	V	V
					60	V	V	V	V	V	V	V	V
	HDTV (1080p)	1920 x 1080	1,78	16:9	120	V	V	V	V	V	V	V	V
					23,98	V	V	V	V	V	V	V	V
					24	V	V	V	V	V	V	V	V
					25	V	V	V	V	V	V	V	V
29,97					V	V	V	V	V	V	V	V	
30					V	V	V	V	V	V	V	V	
50					V	V	V	V	V	V	V	V	
59,94	V	V	V	V	V	V	V	V					
60	V	V	V	V	V	V	V	V	V				
SD-SDI	SDTV (480i)	720 x 480	1,5	3:2	59,94	N/A	N/A	N/A	N/A	N/A	N/A	N/A	
	SDTV (576i)	720 x 576	1,25	5:4	50	N/A	N/A	N/A	N/A	N/A	N/A	N/A	
HD-SDI	HDTV (720p)	1280 x 720	1,78	16:9	50	N/A	N/A	N/A	N/A	N/A	N/A	N/A	
					59,94	N/A	N/A	N/A	N/A	N/A	N/A	N/A	
					60	N/A	N/A	N/A	N/A	N/A	N/A	N/A	
	HDTV (1080i)	1920 x 1080	1,78	16:9	50	N/A	N/A	N/A	N/A	N/A	N/A	N/A	
					59,94	N/A	N/A	N/A	N/A	N/A	N/A	N/A	
					60	N/A	N/A	N/A	N/A	N/A	N/A	N/A	
	HDTV (1080p)	1920 x 1080	1,78	16:9	23,98	N/A	N/A	N/A	N/A	N/A	N/A	N/A	
					24	N/A	N/A	N/A	N/A	N/A	N/A	N/A	
					25	N/A	N/A	N/A	N/A	N/A	N/A	N/A	
					29,97	N/A	N/A	N/A	N/A	N/A	N/A	N/A	
					30	N/A	N/A	N/A	N/A	N/A	N/A	N/A	
	HDTV (1080sF)	1920 x 1080	1,78	16:9	25	N/A	N/A	N/A	N/A	N/A	N/A	N/A	
29,97					N/A	N/A	N/A	N/A	N/A	N/A	N/A		
30					N/A	N/A	N/A	N/A	N/A	N/A	N/A		
3GA-SDI	HDTV (1080p)	1920 x 1080	1,78	16:9	50	N/A	N/A	N/A	N/A	N/A	N/A		
					59,94	N/A	N/A	N/A	N/A	N/A	N/A	N/A	
					60	N/A	N/A	N/A	N/A	N/A	N/A	N/A	
3GB-SDI	HDTV (1080p)	1920x1080 con ID di carico 352M	1,78	16:9	50	N/A	N/A	N/A	N/A	N/A	N/A		
					59,94	N/A	N/A	N/A	N/A	N/A	N/A	N/A	
					60	N/A	N/A	N/A	N/A	N/A	N/A	N/A	
3D obbligatori	Frame Packing (1080p)	1920 x 1080	1,78	16:9	23,98	V	V	V	V	V	V		
					24	V	V	V	V	V	V	V	

ULTERIORI INFORMAZIONI

Tipo di segnale	Formato segnale	Risoluzione	Proporzioni		Sincronia verticale (Hz)	HDBaseT						
						RGB			YCbCr 4:4:4			YCbCr 4:2:2
						8 bit	10 bit	12 bit	8 bit	10 bit	12 bit	8 bit
3D obbligatori	Frame Packing (720p)	1280 x 720	1,78	16:9	50	V	V	V	V	V	V	V
					59,94	V	V	V	V	V	V	V
					60	V	V	V	V	V	V	V
	Side by Side (1080i)	1920 x 1080	1,78	16:9	50	V	V	V	V	V	V	V
					59,94	V	V	V	V	V	V	V
					60	V	V	V	V	V	V	V
	Side by Side (1080p)	1920 x 1080	1,78	16:9	24	V	V	V	V	V	V	V
					50	V	V	V	V	V	V	V
					59,9	V	V	V	V	V	V	V
					60	V	V	V	V	V	V	V
	Top and Bottom (720p)	1280 x 720	1,78	16:9	50	V	V	V	V	V	V	V
					59,94	V	V	V	V	V	V	V
					60	V	V	V	V	V	V	V
	Top and Bottom (1080p)	1920 x 1080	1,78	16:9	23,98	V	V	V	V	V	V	V
					24	V	V	V	V	V	V	V
					59,9	V	V	V	V	V	V	V
60					V	V	V	V	V	V	V	
Frame Sequential 3D	SVGA	800 x 600	1,33	4:3	120	V	V	V	V	V	V	V
	XGA	1024 x 768	1,33	4:3	120	V	V	V	V	V	V	V
	HDTV	1280 x 720	1,78	16:9	120	V	V	V	V	V	V	V
	HDTV	1280 x 800	1,78	16:9	120	V	V	V	V	V	V	V
	1080p	1920 x 1080	1,78	16:9	120	V	V	V	V	V	V	V
					60	V	V	V	V	V	V	V
	WUXGA	1920 x 1200	1,6	16:10	60	V	V	V	V	V	V	V
4%	3840 x 2160	3840 x 2160	1,78	16:9	24	V	V	V	V	V	V	V
					25	V	V	V	V	V	V	V
					30	V	V	V	V	V	V	V
					50	N/A	N/A	N/A	N/A	N/A	N/A	N/A
					60	N/A	N/A	N/A	N/A	N/A	N/A	N/A
	4096 x 2160 SMPTE	4096 x 2160	1,9	N/D	24	N/A	N/A	N/A	N/A	N/A	N/A	N/A
					25	N/A	N/A	N/A	N/A	N/A	N/A	N/A
					30	N/A	N/A	N/A	N/A	N/A	N/A	N/A
					50	N/A	N/A	N/A	N/A	N/A	N/A	N/A
					60	N/A	N/A	N/A	N/A	N/A	N/A	N/A

Nota:

- “V” significa supportato e “NA” non supportato.
- “RB” significa “blanking ridotto”.

ULTERIORI INFORMAZIONI

Tabella EDID

DVI		
Temporizzazione stabilita:	Temporizzazione standard:	Temporizzazione dettagliata:
720 x 400 a 70 Hz	1024 x 768 a 120Hz	1920 x 1200 a 59 Hz
720 x 400 a 88 Hz	1280 x 800 a 75 Hz	1920 x 1080 a 60 Hz
640 x 480 a 60 Hz	1280 x 1024 a 60 Hz	640 x 480 a 60 Hz
640 x 480 a 67Hz	1360 x 765 a 60 Hz	720 x 480 a 60 Hz
640 x 480 a 72Hz	800 x 600 a 120Hz	1280 x 720 a 60 Hz
640 x 480 a 75Hz	1400 x 1050 a 60 Hz	1920 x 1080i a 60 Hz
800 x 600 a 56 Hz	1600 x 1200 a 60Hz	720 x 480i a 60 Hz
800 x 600 a 60Hz	1680 x 1050 a 60 Hz	720 x 576 a 50 Hz
800 x 600 a 72Hz		1280 x 720 a 50Hz
800 x 600 a 75Hz		1920 x 1080i a 50Hz
832 x 624 a 75 Hz		720 x 576i a 50Hz
1024 x 768 a 60 Hz		1920 x 1080 a 50Hz
1024 x 768 a 70Hz		1920 x 1080 a 24Hz
1024 x 768 a 75Hz		1440 x 480 a 60 Hz
1280 x 1024 a 75Hz		1920 x 1080 a 25Hz
1152 x 870 a 75 Hz		

HDMI 1.4		
Temporizzazione stabilita:	Temporizzazione standard:	Temporizzazione dettagliata:
720 x 400 a 70 Hz	1024 x 768 a 120Hz	1920 x 1200 a 59 Hz
720 x 400 a 88 Hz	1280 x 800 a 75 Hz	1920 x 1080 a 60 Hz
640 x 480 a 60 Hz	1280 x 1024 a 60 Hz	640 x 480 a 60 Hz
640 x 480 a 67Hz	1360 x 765 a 60 Hz	720 x 480 a 60 Hz
640 x 480 a 72Hz	800 x 600 a 120Hz	1280 x 720 a 60 Hz
640 x 480 a 75Hz	1400 x 1050 a 60 Hz	1920 x 1080i a 60 Hz
800 x 600 a 56 Hz	1600 x 1200 a 60Hz	720 x 480i a 60 Hz
800 x 600 a 60Hz	1680 x 1050 a 60 Hz	720 x 576 a 50 Hz
800 x 600 a 72Hz		1280 x 720 a 50Hz
800 x 600 a 75Hz		1920 x 1080i a 50Hz
832 x 624 a 75 Hz		720 x 576i a 50Hz
1024 x 768 a 60 Hz		1920 x 1080 a 50Hz
1024 x 768 a 70Hz		1920 x 1080 a 24Hz
1024 x 768 a 75Hz		1440 x 480 a 60 Hz
1280 x 1024 a 75Hz		1920 x 1080 a 25Hz
1152 x 870 a 75 Hz		1280 x 720 a 120Hz
		1920 x 1080 a 120Hz
		3840 x 2160 a 24 Hz
		3840 x 2160 a 25Hz
		3840 x 2160 a 30Hz
		4096 x 2160 a 24 Hz
		4096 x 2160 a 25Hz
		4096 x 2160 a 30Hz

ULTERIORI INFORMAZIONI

HDMI 2.0		
Temporizzazione stabilita:	Temporizzazione standard:	Temporizzazione dettagliata:
720 x 400 a 70 Hz	1024 x 768 a 120Hz	1920 x 1200 a 59 Hz
720 x 400 a 88 Hz	1280 x 800 a 75 Hz	1920 x 1080 a 60 Hz
640 x 480 a 60 Hz	1280 x 1024 a 60 Hz	640 x 480 a 60 Hz
640 x 480 a 67Hz	1360 x 765 a 60 Hz	720 x 480 a 60 Hz
640 x 480 a 72Hz	800 x 600 a 120Hz	1280 x 720 a 60 Hz
640 x 480 a 75Hz	1400 x 1050 a 60 Hz	1920 x 1080i a 60 Hz
800 x 600 a 56 Hz	1600 x 1200 a 60Hz	720 x 480i a 60 Hz
800 x 600 a 60Hz	1680 x 1050 a 60 Hz	720 x 576 a 50 Hz
800 x 600 a 72Hz		1280 x 720 a 50Hz
800 x 600 a 75Hz		1920 x 1080i a 50Hz
832 x 624 a 75 Hz		720 x 576i a 50Hz
1024 x 768 a 60 Hz		1920 x 1080 a 50Hz
1024 x 768 a 70Hz		1920 x 1080 a 24Hz
1024 x 768 a 75Hz		1440 x 480 a 60 Hz
1280 x 1024 a 75Hz		1920 x 1080 a 25Hz
1152 x 870 a 75 Hz		1280 x 720 a 120Hz
		1920 x 1080 a 120Hz
		3840 x 2160 a 24 Hz
		3840 x 2160 a 25Hz
		3840 x 2160 a 30Hz
		3840 x 2160 a 50Hz
		3840 x 2160 a 60Hz
		4096 x 2160 a 24 Hz
		4096 x 2160 a 25Hz
		4096 x 2160 a 30Hz
		4096 x 2160 a 50Hz
		4096 x 2160 a 60Hz

ULTERIORI INFORMAZIONI

Dimensioni immagine e distanza di proiezione

Piattaforma			WUXGA (16:10)													
DMD			0,67"													
Obiettivo del proiettore			BX-CTA16	BX-CTA17	BX-CTA15	BX-CAA01/ BX-CTA01	BX-CAA06/ BX-CTA06	BX-CAA03/ BX-CTA03	BX-CTA13							
			Focale ultra corta	Focale corta	Focale corta	Zoom gran- dangolare	Standard	Zoom a focale lunga	Zoom a focale lunga ultra							
Spec. rapporto di proiezione (Wide/Tele)			0,361 (120")	0,65-0,75	0,75-0,95	0,95-1,22	1,22-1,52	1,52-2,92	2,90-5,50							
Rapporto di zoom			N/A	1,15x	1,26x	1,28x	1,25x	1,9x	1,9x							
Distanza di proiezione (m) (min/ max)			0,96 ~ 3,01m	0,68 ~ 16,61m	0,79 ~ 20,78m	1,01 ~ 26,68m	1,29 ~ 33,19m	1,61 ~ 63,45m	3,18 ~ 115,61m							
Dimensioni dello schermo di proiezione			Distanza di proiezione (m)													
Diagonale (pollici)	Altezza (m)	Larghezza (m)	-	Wide	Tele	Wide	Tele	Wide	Tele	Wide	Tele	Wide	Tele	Wide	Tele	
50	0,67	1,08	-	0,68	0,79	0,79	1,01	1,01	1,31	1,29	1,62	1,61	3,12	3,18	5,89	
60	0,81	1,29	-	0,83	0,96	0,96	1,22	1,22	1,57	1,56	1,95	1,94	3,76	3,78	7,05	
70	0,94	1,51	-	0,97	1,13	1,12	1,43	1,43	1,84	1,82	2,29	2,27	4,39	4,39	8,20	
80	1,08	1,72	-	1,11	1,29	1,28	1,64	1,63	2,11	2,09	2,62	2,60	5,03	5,00	9,36	
90	1,21	1,94	-	1,26	1,46	1,45	1,85	1,84	2,38	2,35	2,95	2,94	5,66	5,61	10,51	
100	1,35	2,15	-	1,40	1,63	1,61	2,05	2,05	2,64	2,62	3,28	3,27	6,30	6,21	11,67	
110	1,48	2,37	-	1,55	1,79	1,78	2,26	2,26	2,91	2,89	3,62	3,60	6,93	6,82	12,82	
120	1,62	2,58	0,96	1,69	1,96	1,94	2,47	2,47	3,18	3,15	3,95	3,94	7,57	7,43	13,98	
130	1,75	2,80	1,04	1,83	2,13	2,10	2,68	2,67	3,44	3,42	4,28	4,27	8,20	8,04	15,13	
140	1,88	3,02	1,11	1,98	2,29	2,27	2,89	2,88	3,71	3,69	4,61	4,60	8,84	8,65	16,29	
150	2,02	3,23	1,18	2,12	2,46	2,43	3,09	3,09	3,98	3,95	4,95	4,94	9,47	9,25	17,44	
160	2,15	3,45	1,26	2,27	2,62	2,60	3,30	3,30	4,24	4,22	5,28	5,27	10,11	9,86	18,60	
170	2,29	3,66	1,33	2,41	2,79	2,76	3,51	3,51	4,51	4,48	5,61	5,60	10,74	10,47	19,75	
180	2,42	3,88	1,40	2,55	2,96	2,92	3,72	3,72	4,78	4,75	5,94	5,93	11,38	11,08	20,91	
190	2,56	4,09	1,48	2,70	3,12	3,09	3,93	3,92	5,05	5,02	6,27	6,27	12,01	11,69	22,06	
200	2,69	4,31	1,55	2,84	3,29	3,25	4,13	4,13	5,31	5,28	6,61	6,60	12,65	12,29	23,22	
250	3,37	5,38	1,91	3,56	4,12	4,07	5,17	5,17	6,65	6,61	8,27	8,27	15,82	15,33	28,99	
300	4,04	6,46	2,28	4,28	4,96	4,89	6,21	6,21	7,98	7,95	9,93	9,93	19,00	18,37	34,77	
350	4,71	7,54	2,65	5,00	5,79	5,71	7,26	7,25	9,32	9,28	11,59	11,60	22,17	21,41	40,54	
400	5,38	8,62	3,01	5,72	6,62	6,53	8,30	8,29	10,66	10,61	13,25	13,26	25,35	24,45	46,31	
450	6,06	9,69	N/A	6,45	7,45	7,35	9,34	9,33	11,99	11,94	14,92	14,93	28,52	27,49	52,09	
500	6,73	10,77		7,17	8,29	8,17	10,38	10,37	13,33	13,27	16,58	16,59	31,70	30,53	57,86	
550	7,40	11,85		7,89	9,12	8,99	11,42	11,41	14,66	14,60	18,24	18,26	34,87	33,57	63,64	
600	8,08	12,92		8,61	9,95	9,81	12,46	12,45	16,00	15,93	19,90	19,92	38,05	36,61	69,41	
650	8,75	14,00		9,33	10,78	10,63	13,50	13,49	17,33	17,26	21,56	21,59	41,22	39,65	75,19	
700	9,42	15,08		10,05	11,62	11,45	14,54	14,53	18,67	18,59	23,22	23,25	44,40	42,68	80,96	
750	10,10	16,15		10,77	12,45	12,27	15,58	15,58	20,00	19,93	24,89	24,92	47,57	45,72	86,74	
800	10,77	17,23		11,49	13,28	13,09	16,62	16,62	21,34	21,26	26,55	26,58	50,75	48,76	92,51	
850	11,44	18,31		12,21	14,11	13,91	17,66	17,66	22,67	22,59	28,21	28,25	53,92	51,80	98,29	
900	12,12	19,39		12,93	14,95	14,73	18,70	18,70	24,01	23,92	29,87	29,91	57,10	54,84	104,06	
950	12,79	20,46		13,65	15,78	15,55	19,74	19,74	25,34	25,25	31,53	31,58	60,27	57,88	109,84	
1000	13,46	21,54		14,37	16,61	16,36	20,78	20,78	26,68	26,58	33,19	33,24	63,45	60,92	115,61	

Nota: Se lo schermo è più grande di 300 pollici, il testo fine e le immagini potrebbero non essere visualizzati chiaramente.

ULTERIORI INFORMAZIONI

Distanza di proiezione

La distanza tra il proiettore e il suo schermo determina la dimensione approssimativa dell'immagine. Più il proiettore è lontano dallo schermo, più grande sarà l'immagine proiettata. La dimensione dell'immagine varia anche a seconda delle proporzioni, dello zoom e di altre impostazioni.

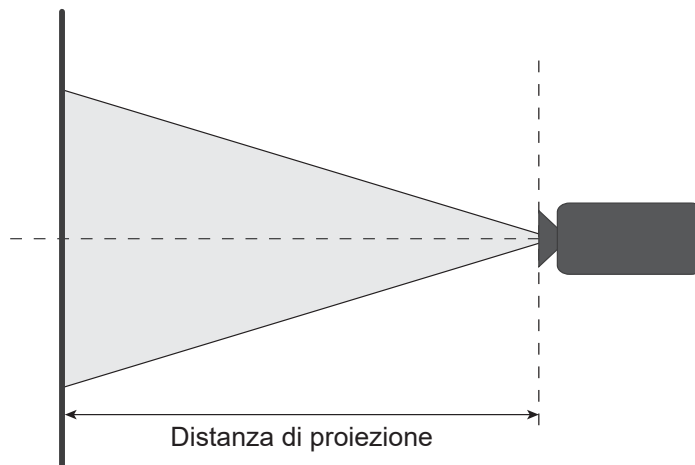

Intervallo di spostamento obiettivo motorizzato

Obiettivo del proiettore	Intervallo di spostamento obiettivo ottico		Diventa immagine scura		Intervallo di spostamento meccanico	
	ΔH_o	ΔV_o	ΔH	ΔV	Max. di ΔH_m	Max. di ΔV_m
BX-CTA15	30%	100%	2%	50%	40%	120%

V: Altezza dell'immagine proiettata

H: Larghezza dell'immagine proiettata

□ Immagine proiettata

☞ Quando si sposta l'obiettivo oltre la gamma di funzionamento descritta, i bordi dello schermo possono diventare più scuri o le immagini possono diventare sfuocate.

Nota: Il calcolo si basa su 1/2 larghezza immagine e 1/2 altezza immagine.

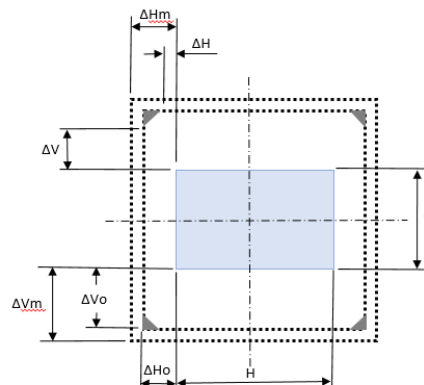

Obiettivo del proiettore	Intervallo di spostamento obiettivo ottico		Diventa immagine scura		Intervallo di spostamento meccanico	
	ΔH_o	ΔV_o	ΔH	ΔV	Max. di ΔH_m	Max. di ΔV_m
BX-CAA06/ BX-CTA06 BX-CTA17	30%	100%	20%	80%	40%	120%

V: Altezza dell'immagine proiettata

H: Larghezza dell'immagine proiettata

□ Immagine proiettata

☞ Quando si sposta l'obiettivo oltre la gamma di funzionamento descritta, i bordi dello schermo possono diventare più scuri o le immagini possono diventare sfuocate.

Nota: Il calcolo si basa su 1/2 larghezza immagine e 1/2 altezza immagine.

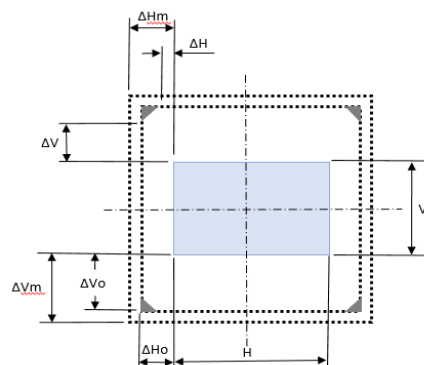

ULTERIORI INFORMAZIONI

Obiettivo del proiettore	Intervallo di spostamento obiettivo ottico		Diventa immagine scura		Intervallo di spostamento meccanico	
	ΔH_o	ΔV_o	ΔH	ΔV	Max. di ΔH_m	Max. di ΔV_m
BX-CAA01/ BX-CTA01, BX-CAA03/ BX-CTA03 BX-CTA13	30%	100%	30%	100%	40%	120%

V: Altezza dell'immagine proiettata

H: Larghezza dell'immagine proiettata

Immagine proiettata

Quando si sposta l'obiettivo oltre la gamma di funzionamento descritta, i bordi dello schermo possono diventare più scuri o le immagini possono diventare sfuocate.

Nota: Il calcolo si basa su 1/2 larghezza immagine e 1/2 altezza immagine.

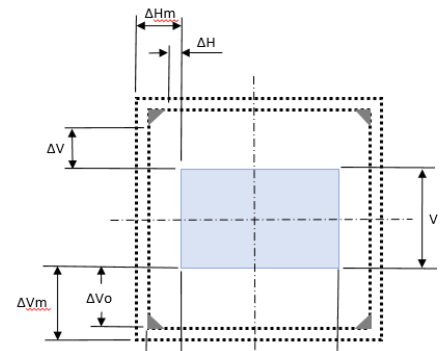

Obiettivo del proiettore	Intervallo di spostamento meccanico	
	Max. di ΔH_m	Max. di ΔV_m
BX-CTA16	+/- 24%	0/-24%

V: Altezza dell'immagine proiettata

H: Larghezza dell'immagine proiettata

Immagine proiettata

Quando si sposta l'obiettivo oltre la gamma di funzionamento descritta, i bordi dello schermo possono diventare più scuri o le immagini possono diventare sfuocate.

Nota:

- Il calcolo si basa su 1/2 larghezza immagine e 1/2 altezza immagine.
- "Intervallo di spostamento obiettivo meccanico" solo per riferimento e può essere spostato solo in situazione di Modello di prova UST.

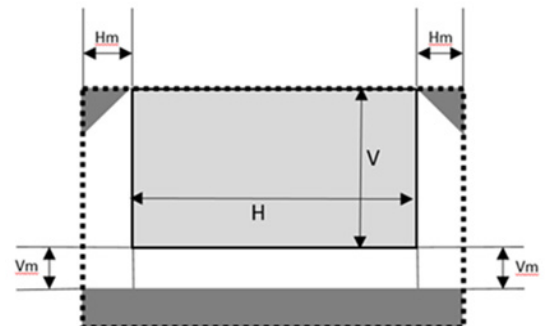

ULTERIORI INFORMAZIONI

Installazione su soffitto

Dimensioni del proiettore

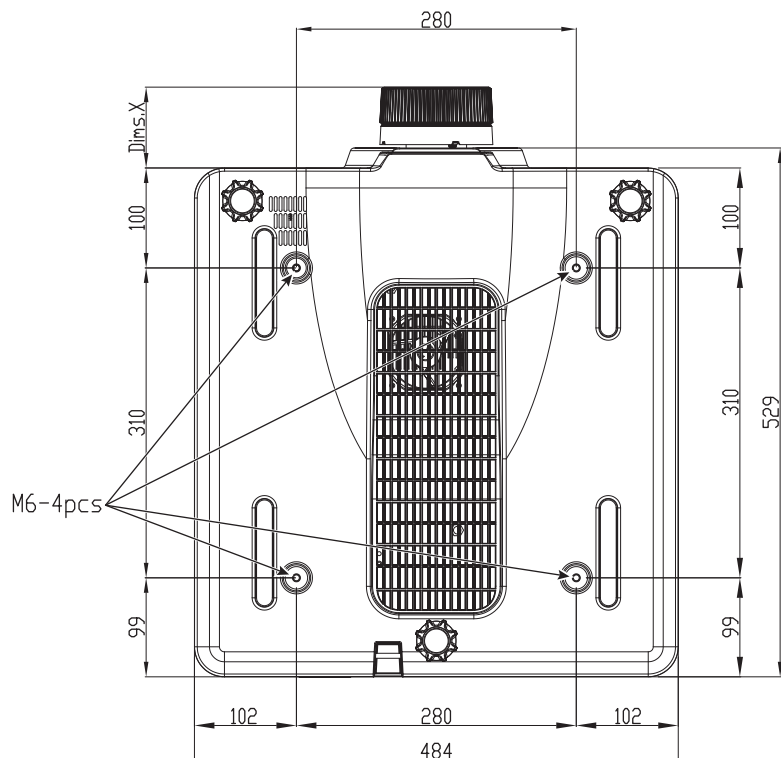

Tutte le dimensioni fornite in mm

1 Fori di montaggio sul supporto a soffitto

X Distanza tra il proiettore e l'estremità dell'obiettivo

Tipo di obiettivo	Distanza X (in mm)
BX-CAA01/ BX-CTA01	61,6
BX-CAA03/ BX-CTA03	81,4
BX-CAA06/ BX-CTA06	80,9
BX-CTA13	109,1
BX-CTA15	68,9
BX-CTA16	315,5
BX-CTA17	103

Informazioni sul supporto a soffitto

Se si desidera utilizzare un kit prodotto da terzi, assicurarsi che le viti impiegate per fissare il proiettore siano conformi ai seguenti requisiti:

- Tipo di vite: M6 x 4
- Profondità del foro max.: 10 mm
- Coppia di serraggio: 25Kgf-cm~30Kgf-cm

Nota: I danni provocati da una installazione scorretta annulleranno la garanzia.

ULTERIORI INFORMAZIONI

Codici remoti IR

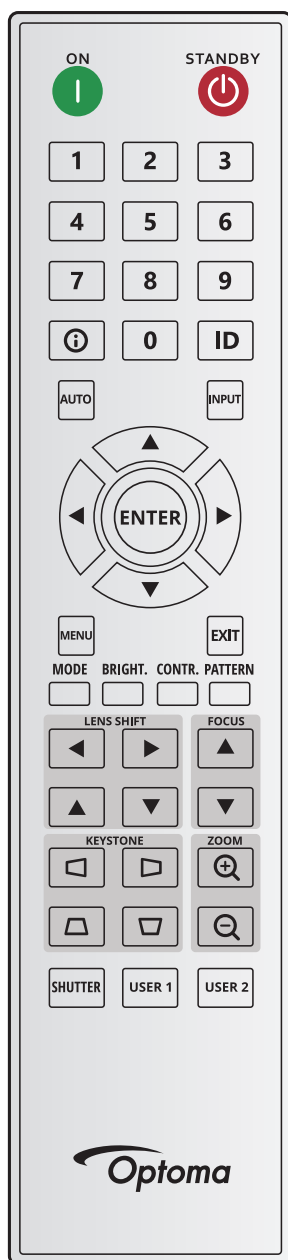

Legenda tasti	Posizione tasti	Formato di ripetizione	Indirizzo		Dati		Descrizione
			Byte 1	Byte 2	Byte 3	Byte 4	
ON (I)	1	F1	32	CD	2	FD	Premere per accendere il proiettore.
OFF (⏻)	2	F1	32	CD	2E	D1	Premere per spegnere il proiettore.
1	3	F1	32	CD	72	8D	Utilizzare come numero "1" della tastiera numerica.
2	4	F1	32	CD	73	8C	Utilizzare come numero "2" della tastiera numerica.
3	5	F1	32	CD	74	8B	Utilizzare come numero "3" della tastiera numerica.
4	6	F1	32	CD	75	8A	Utilizzare come numero "4" della tastiera numerica.
5	7	F1	32	CD	77	88	Utilizzare come numero "5" della tastiera numerica.
6	8	F1	32	CD	78	87	Utilizzare come numero "6" della tastiera numerica.
7	9	F1	32	CD	79	86	Utilizzare come numero "7" della tastiera numerica.
8	10	F1	32	CD	80	7F	Utilizzare come numero "8" della tastiera numerica.

ULTERIORI INFORMAZIONI





Legenda tasti	Posizione tasti	Formato di ripetizione	Indirizzo		Dati		Descrizione
			Byte 1	Byte 2	Byte 3	Byte 4	
9	11	F1	32	CD	81	7E	Utilizzare come numero "9" della tastiera numerica.
Info (i)	12	F1	32	CD	82	7D	Premere per visualizzare le informazioni sull'immagine sorgente.
0	13	F1	32	CD	25	DA	Utilizzare come numero "0" della tastiera numerica.
ID	14	F1	32	CD	A7	58	Premere per impostare l'ID telecomando. Fare riferimento a "Configurazione ID telecomando" a pagina 27.
Auto	15	F1	32	CD	4	FB	Premere per sincronizzare automaticamente il proiettore sulla sorgente di ingresso.
Ingresso	16	F1	32	CD	18	E7	Premere per selezionare come segnale di ingresso.
SU (▲)	17	F1	32	CD	0F	F0	Premere per selezionare le voci o per eseguire le regolazioni delle selezioni.
SINISTRA (◀)	18	F1	32	CD	11	EE	Premere per selezionare le voci o per eseguire le regolazioni delle selezioni.
Invio	19	F1	32	CD	14	EB	Premere per confermare la selezione della voce.
DESTRA (▶)	20	F1	32	CD	10	EF	Premere per selezionare le voci o per eseguire le regolazioni delle selezioni.
GIÙ (▼)	21	F1	32	CD	12	ED	Premere per selezionare le voci o per eseguire le regolazioni delle selezioni.
Menù	22	F1	32	CD	0E	F1	Premere per visualizzare il menu OSD del proiettore.
Esci	23	F1	32	CD	2A	D5	Premere per tornare al livello precedente del menu o uscire dal menu.
Modalità	24	F1	32	CD	5	FA	Premere per selezionare la modalità di visualizzazione preimpostata.
Lumin.	25	F1	32	CD	28	D7	Premere per regolare la quantità di luce dell'immagine.
Contr.	26	F1	32	CD	29	D6	Premere per regolare la differenza tra le aree chiare e quelle scure.
Pattern	27	F1	32	CD	58	A7	Premere per visualizzare un modello di test.
Spostamento obiettivo ◀	28	F1	32	CD	41	BE	Premere per regolare la posizione orizzontale dell'immagine.
Spostamento obiettivo ▶	29	F1	32	CD	42	BD	
Fuoco ▲	30	F1	32	CD	86	79	Premere per regolare la messa a fuoco per migliorare la chiarezza dell'immagine come desiderato.
Spostamento obiettivo ▲	31	F1	32	CD	34	CB	Premere per regolare la posizione verticale dell'immagine.
Spostamento obiettivo ▼	32	F1	32	CD	32	CD	Premere per regolare la posizione verticale dell'immagine.
Fuoco ▼	33	F1	32	CD	26	D9	Premere per regolare la messa a fuoco per migliorare la chiarezza dell'immagine come desiderato.
Correzione ◻	34	F1	32	CD	87	78	Premere per regolare la distorsione orizzontale.
Correzione ◻	35	F1	32	CD	51	AE	Premere per regolare la distorsione orizzontale.
Zoom 🔍	36	F1	32	CD	52	AD	Premere per regolare lo zoom per ottenere le dimensioni volute per l'immagine.
Correzione ◻	37	F1	32	CD	53	AC	Premere per regolare la distorsione verticale.
Correzione ◻	38	F1	32	CD	54	AB	Premere per regolare la distorsione verticale.
Zoom 🔍	39	F1	32	CD	55	AA	Premere per regolare lo zoom per ottenere le dimensioni volute per l'immagine.
Otturatore (AV Mute)	40	F1	32	CD	56	A9	Premere per nascondere/visualizzare l'immagine su schermo.
Utente 1	41	F1	32	CD	57	A8	Premere per assegnare funzioni utente. Fare riferimento a "Configurazione telecomando" a pagina 70.
Utente 2	42	F1	32	CD	27	D8	Premere per assegnare funzioni utente. Fare riferimento a "Configurazione telecomando" a pagina 70.

ULTERIORI INFORMAZIONI

Risoluzione dei problemi

Controllare le informazioni che seguono se si riscontrano problemi con il proiettore. Se il problema persiste, mettersi in contatto con il rivenditore locale oppure con il Centro assistenza.

Problemi d'immagine

- ❓ *Sullo schermo non appare alcuna immagine*
 - Assicurarsi che i cavi di collegamento e di alimentazione siano collegati in modo appropriato, come descritto nella sezione *Configurazione e installazione*.
 - Assicurarsi che i pin dei connettori non siano piegati o rotti.
 - Assicurarsi che la funzione Otturatore (Esclusione AV) non sia stata attivata.
- ❓ *L'immagine è sfuocata*
 - Premere il tasto **Fuoco ▲** o **Fuoco ▼** del telecomando o del tastierino del proiettore per regolare la messa a fuoco finché l'immagine non è nitida e visibile.
 - Accertarsi che la schermata di proiezione sia entro le distanze necessarie dal proiettore. (Fare riferimento alla tabella *Dimensioni immagine e distanza di proiezione* pagina 91).
- ❓ *L'immagine è allungata quando si visualizza un DVD 16:10.*
 - Quando si eseguono DVD anamorfici o DVD 16:10, il proiettore mostrerà l'immagine migliore con formato 16:10 sul lato del proiettore.
 - Se si eseguono DVD di formato 4:3, impostare il formato su 4:3 nell'OSD del proiettore.
 - Impostare il formato di visualizzazione del lettore DVD sul rapporto proporzioni 16:10 (widescreen).
- ❓ *L'immagine è troppo piccola o troppo grande*
 - Premere il tasto **Zoom ⊕** o **Zoom ⊖** del telecomando o del tastierino del proiettore per regolare le dimensioni dell'immagine proiettata.
 - Avvicinare o allontanare il proiettore dallo schermo.
 - Dal menu OSD, selezionare **Display > Proporzioni** per modificare il rapporto proporzioni.
- ❓ *L'immagine ha i lati inclinati:*
 - Se possibile, ricollocare il proiettore così che si trovi al centro dello schermo e sotto la parte inferiore dello schermo.
 - Premere i tasti **Correzione**     del telecomando per regolare la forma dello schermo.
- ❓ *L'immagine è invertita*
 - Dal menu OSD, selezionare **Configurazione dispositivo > Proiezione > Posteriore** per invertire l'immagine così da potere eseguire la proiezione da dietro di uno schermo trasparente.

Altri problemi

- ❓ *Il proiettore non risponde ad alcun comando*
 - Se possibile, spegnere il proiettore e scollegare il cavo d'alimentazione, attendere almeno 20 secondi prima di ricollegare l'alimentazione.

Problemi del telecomando

- ❓ *Se il telecomando non funziona*
 - Verificare che l'angolo operativo del telecomando si trovi tra $\pm 30^\circ$ in orizzontale o $\pm 20^\circ$ in verticale rispetto ai ricevitori IR del proiettore.
 - Assicurarsi che non ci siano ostruzioni tra il telecomando ed il proiettore. Portarsi a 10 m (32,8 ft) dal proiettore.
 - Assicurarsi che le batterie siano inserite in modo corretto.
 - Sostituire le batterie se sono scariche.

ULTERIORI INFORMAZIONI

Indicatori LED di stato

Descrizione

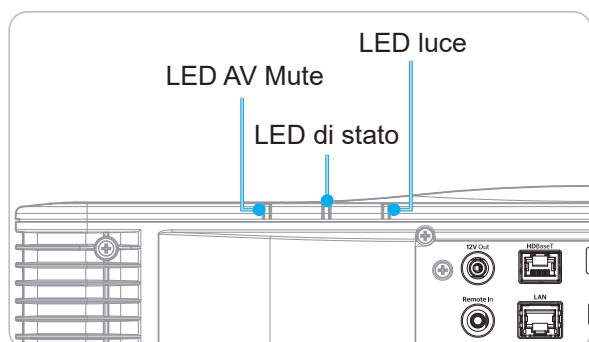

Spiegazione

Messaggio	LED luce			LED di stato			LED AV Mute	
	Verde	Arancione	Rosso	Verde	Arancione	Rosso	Verde	Arancione
Stato di standby								
Accensione (Riscaldamento)					Lampeggiante			
Accensione e diodo laser acceso	Fisso			Fisso			Fisso	
Spegnimento (Raffreddamento)					Lampeggiante			
Esclusione AV disattivato (l'immagine è visualizzata)	Fisso			Fisso			Fisso	
Esclusione AV attivo (L'immagine è nera)	Fisso			Fisso				Fisso
Comunicazione del proiettore	Fisso			Lampeggiante			Fisso	
Aggiornamento del firmware				Lampeggiante	Lampeggiante			
Burn-in	Fisso			Fisso			Fisso	
Ripristino impostazioni predefinite			Fisso	Fisso				
Errore surriscaldamento						Fisso		
Errore ventola						Lampeggiante		
Errore ruota colore						Lampeggiante		

Nota: Il LED del tastierino (tasto di alimentazione) sarà rosso fisso in modalità standby.

ULTERIORI INFORMAZIONI

Specifiche

Ottica	Descrizione
Risoluzione	WUXGA (1920 x 1200)
Obiettivo	Potente zoom/messa a fuoco e spostamento completo dell'obiettivo
Distanza di proiezione	Fare riferimento alle spec. "Distanza di proiezione" in "Dimensioni immagine e distanza di proiezione" a pagina 91.

Elettricità	Descrizione
Ingressi	2 x Ingresso HDMI (versione 2.0) (con vite di bloccaggio) 1 x DVI-D 1 x HDBaseT 1 x Ingresso 3G-SDI 1 x Ingresso 3D SYNC
Uscite	1 x Uscita HDMI (versione 2.0) (con vite di bloccaggio) 1 x Uscita 3D SYNC
Porta di controllo	1 x RS232 (D-sub a 9 pin) (PC Control) 1 x Ingresso cablato (connettore telefono 3,5 mm) (Remote In) 1 x Interruttore 12 V (connettore telefono 3,5 mm/nero) 1 x USB tipo A (5 V/0,5 A) 1 x RJ-45 (LAN) 2 x Ricevitore IR (anteriore/superiore)
Requisiti di alimentazione	100-240 V~ 50/60 Hz, 10 A

Meccanica	Descrizione
Orientamento dell'installazione	Rotazione di 360°, nessuna restrizione
Dimensioni	484 (L) x 529 (P) x 207,8 (A) mm (senza obiettivo, con piedini) 484 (L) x 529 (P) x 195 (A) mm (senza obiettivo, senza piedini)
Condizioni ambientali	Operativa: 0°C ~ 40°C* (32~104°F); 10~85% di umidità relativa, senza condensa Immagazzinamento: -10°C ~ 60°C (14~140°F); 5~90% di umidità relativa, senza condensa Nota: Se Altitudine elevata >5000 ft, il sistema funziona a una gamma di 0~35°C per garantire il normale funzionamento del proiettore. La potenza luminosa si riduce a causa dell'elevata temperatura ambiente (≥35°C).

Nota: Tutte le specifiche sono soggette a modifiche senza preavviso.

ULTERIORI INFORMAZIONI

Informazioni di controllo distorsione manuale

1. L'opzione Controllo distorsione/blending deve essere commutata sull'opzione OSD. Procedure: Menu -> Display -> Correzione geometrica -> Controllo distorsione -> Avanzate.
2. La modifica del colore della griglia può consentire di distinguere tra le linee di colore della griglia su ciascun proiettore quando si completa la regolazione della distorsione. Le opzioni di Warp/Blend Grid Color includono: Verde (predefinito), Magenta, Rosso e Ciano. Procedure: Menu -> Display -> Correzione geometrica -> Distorsione avanzata -> Colore griglia.

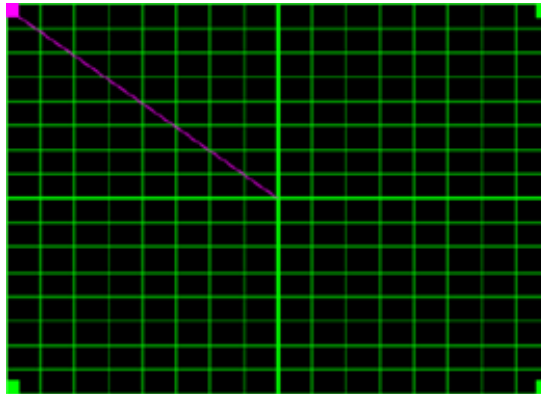

3. Impostare le dimensioni di sovrapposizione blending. Procedure: Menu -> Display -> Correzione geometrica -> Distorsione avanzata -> Impostazione fusione -> Larghezza blending. Le opzioni e la gamma delle dimensioni di sovrapposizione è la seguente:
 - (A) Left (Sinistra): 0 (0%) / 192 (10%) ~ 960 (50%)
 - (b) Right (Destra): 0 (0%) / 192 (10%) ~ 960 (50%)
 - (c) Top (In alto): 0 (0%) / 120 (10%) ~ 600 (50%)
 - (d) Bottom (In basso): 0 (0%) / 120 (10%) ~ 600 (50%)
- 3.1 Impostare i proiettori, quindi impostare le dimensioni di sovrapposizione in base alla sovrapposizione effettiva della proiezione.
 - A. Assicurarsi che le dimensioni di sovrapposizione sia inferiore alle dimensioni di sovrapposizione della proiezione effettiva.
 - B. L'attivazione della schermata Blend Width (Larghezza blending) per tutti i proiettori consente di determinare l'effettivo intervallo di sovrapposizione. Vedere di seguito le impostazioni per un layout 1x2 come esempio e attenersi alle procedure di seguito:

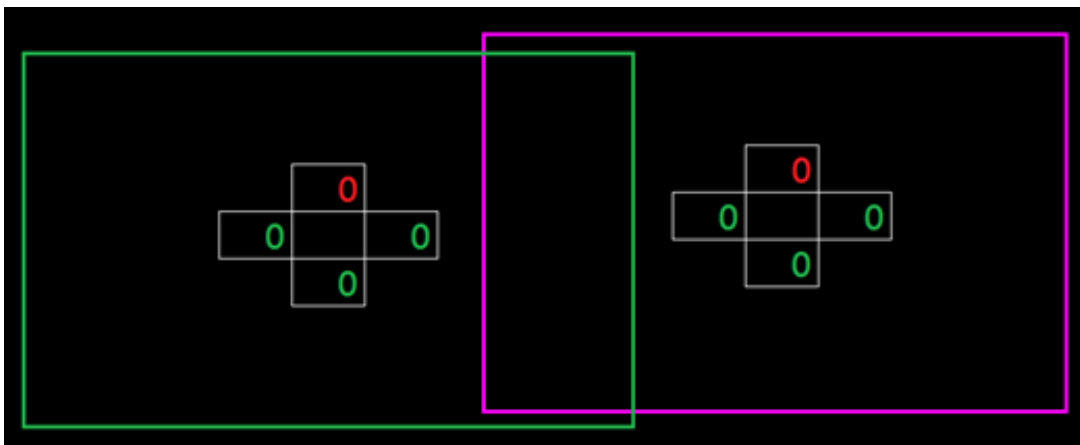

- 3.2 Regolare prima le dimensioni di sovrapposizione del bordo destro del proiettore sinistro.
 - A. Il lato sinistro dell'area di sovrapposizione si sposta insieme ai valori dell'impostazione di blending. L'area di sovrapposizione è indicata da un quadrato di colore chiaro.

ULTERIORI INFORMAZIONI

- B. Regolare le dimensioni di sovrapposizione finché il lato sinistro dell'area di sovrapposizione del proiettore sinistro non supera il limite sinistro del proiettore destro.

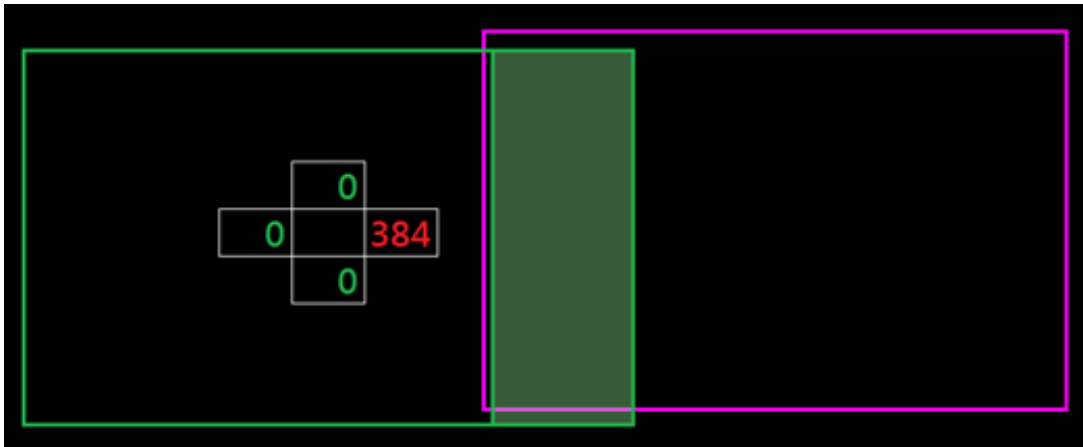

3.3 Regolare le dimensioni di sovrapposizione del bordo sinistro del proiettore destro.

- A. Il lato destro dell'area di sovrapposizione si sposta insieme ai valori dell'impostazione di blending. L'area di sovrapposizione è indicata da un quadrato di colore chiaro.
- B. Regolare il valore dell'impostazione di blending in modo che corrisponda alle dimensioni di sovrapposizione del bordo destro del proiettore sinistro.
- C. Assicurarsi che il lato destro dell'area di sovrapposizione non superi il limite destro del proiettore sinistro.
- D. In caso contrario, ridurre il valore dell'impostazione di blending finché il risultato non corrisponde alla condizione del passaggio C.
- E. Se il valore dell'impostazione di blending del proiettore destro è inferiore a quello del proiettore sinistro, regolare il valore del proiettore sinistro allo stesso modo del proiettore destro.

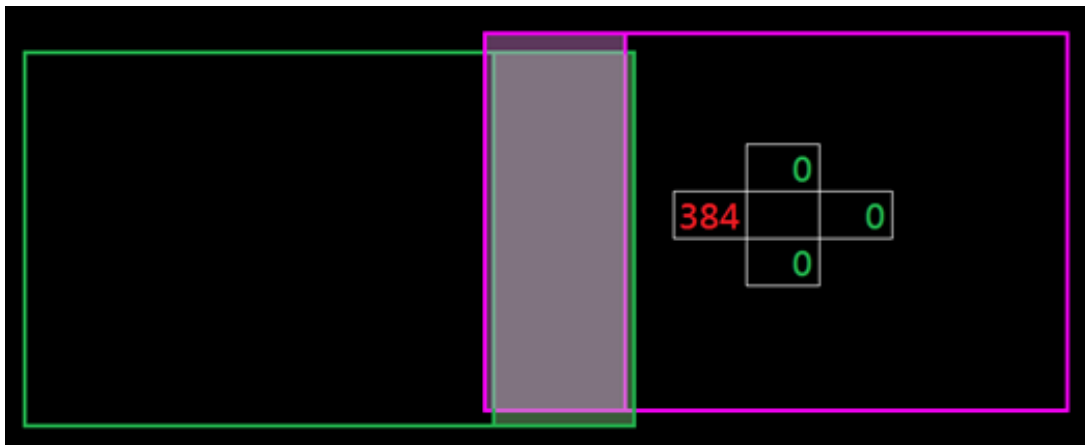

4. Usare Grid Points (Punti griglia) e Warp Inner (Distorsione interna) per completare la calibrazione della distorsione.

- A. Le opzioni di Grid Points (Punti griglia) includono: 2x2 (predefinito), 3x3, 5x5, 9x9 e 17x17.

Nota:

1. Usare i tasti \uparrow , \downarrow , \leftarrow o \rightarrow per selezionare il punto griglia.
2. Premere il tasto Enter per selezionare il punto.
3. Quindi, premere i tasti \uparrow , \downarrow , \leftarrow o \rightarrow per cambiare la posizione del punto selezionata.
4. Premere \leftarrow per tornare alla pagina precedente.

ULTERIORI INFORMAZIONI

B. Warp inner (Distorsione interna): Attivare/disattivare il controllo interno.

Nota: *Warp inner (Distorsione interna) non supporta il punto griglia 2x2.*

C. L'area di sovrapposizione è suddivisa in quattro parti uguali secondo un modello di distorsione.

D. Utilizzare la regolazione della distorsione per allineare le linee della griglia della sovrapposizione con i due proiettori per terminare il blending manuale. Attenersi alle procedure di seguito:

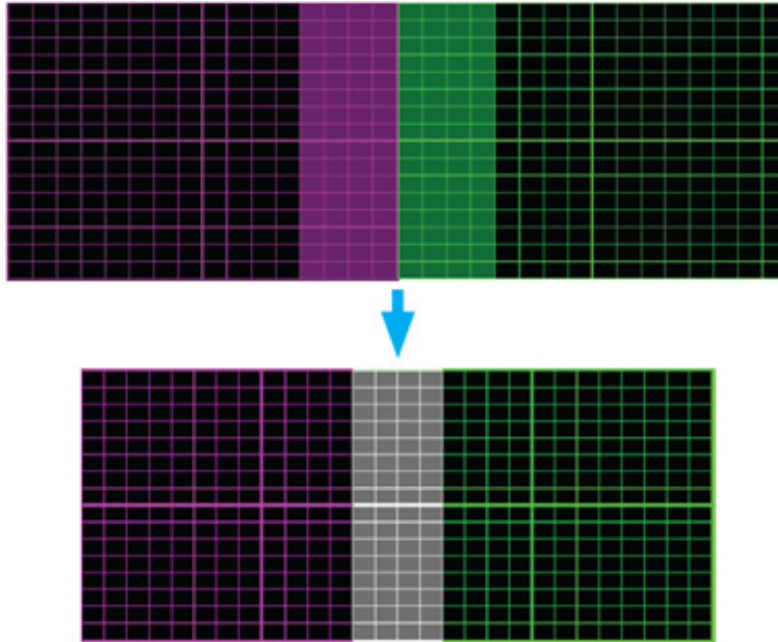



- (1) Selezionare il punto griglia 2x2 e allineare il bordo dei proiettori con il lato delle aree di sovrapposizione.
 - (2) A seconda della situazione di installazione, selezionare i punti griglia 3x3, 5x5, 9x9 o 17x17 per regolare la linea della griglia.
 - (3) Attivare la distorsione interna per regolare la griglia interna.
 - (4) Tutte le linee della griglia sono allineate. Premere il tasto **“Uscita”** per uscire dalla griglia in modo da terminare l'impostazione del blending.
5. In caso di distorsione delle linee griglia da dritte a curve, le linee griglia potrebbero diventare distorte o seghettate. Per evitare ciò, gli utenti possono regolare la nitidezza della distorsione per sfocare o rendere più nitidi i bordi delle immagini.

Sedi dell'azienda Optoma

Mettersi in contatto con la filiale per assistenza e supporto.



Stati Uniti

Optoma Technology, Inc.
47697 Westinghouse Drive.
Fremont, Ca 94539

 888-289-6786
 510-897-8601
 services@optoma.com



Canada

Optoma Technology, Inc.
47697 Westinghouse Drive.
Fremont, Ca 94539

 888-289-6786
 510-897-8601
 services@optoma.com

America latina

Optoma Technology, Inc.
47697 Westinghouse Drive.
Fremont, Ca 94539

 888-289-6786
 510-897-8601
 services@optoma.com



Europa

Unit 1, Network 41, Bourne End Mills
Hemel Hempstead, Herts,
HP1 2UJ, Regno Unito
www.optoma.eu
Tel. assistenza: +44 (0)1923 691865

 +44 (0) 1923 691 800
 +44 (0) 1923 691 888
 service@tsc-europe.com



Benelux BV

Randstad 22-123
1316 BW Almere
Paesi Bassi
www.optoma.nl

 +31 (0) 36 820 0252
 +31 (0) 36 548 9052



Francia

Bâtiment E
81-83 avenue Edouard Vaillant
92100 Boulogne Billancourt, Francia

 +33 1 41 46 12 20
 +33 1 41 46 94 35
 savoptoma@optoma.fr



Spagna

C/ José Hierro, 36 Of. 1C
28522 Rivas VaciaMadrid,
Spagna

 +34 91 499 06 06
 +34 91 670 08 32



Deutschland

Am Nordpark 3
41069 Mönchengladbach
Germania

 +49 (0) 2161 68643 0
 +49 (0) 2161 68643 99
 info@optoma.de

Scandinavia



Lerpeveien 25
3040 Drammen
Norvegia

 +47 32 98 89 90
 +47 32 98 89 99
 info@optoma.no

PO.BOX 9515
3038 Drammen
Norvegia

Cina

Room 2001, 20F, Building 4,
No.1398 Kaixuan Road,
Changning District
Shanghai, 200052, Cina
www.optoma.com.cn

 +86-21-62947376
 +86-21-62947375
 servicecn@optoma.com.cn

Giappone

<https://www.optoma.com/jp/>

Corea

<https://www.optoma.com/kr/>

Taiwan

<https://www.optoma.com/tw/>

Australia

<https://www.optoma.com/au/>

